

Dell™ 4610X WIRELESS PLUS

Projektor

Brugervejledning

Noter, bemærkninger og advarsler



NOTE: Et NOTE-piktogram indeholder væsentlig information, som hjælper dig til bedre brug af din projektor.



BEMÆRK: Et BEMÆRK-piktogram henviser enten til potentiel skade på hardwaren eller tab af data og fortæller, hvordan du skal undgå problemet.



ADVARSEL: Et ADVARSEL-piktogram angiver en risiko for materiel beskadigelse, personlig skade eller død.

Vi forbeholder os retten til at ændre informationerne i dette dokument uden varsel.

© 2010 Dell Inc. Alle rettigheder forbeholdt.

Enhver form for reproduktion af disse materialer er strengt forbudt uden skriftlig tilladelse fra Dell Inc.

Varemærker brugt i denne tekst: *Dell* og *DELL* bomærket er varemærker for Dell Inc.; *DLP* og *DLP* bomærket er varemærker for TEXAS INSTRUMENTS INCORPORATED; *Microsoft* og *Windows* er enten varemærker eller registrerede varemærker for Microsoft Corporation i USA og/eller i andre lande.

Andre varemærker og handelsnavne, der bliver brugt i dette dokument, kan enten referere til rettighedsindehaveren af disse varemærker og til navnene på deres produkter. Dell Inc. fralægger sig ethvert ejendomsforhold til varemærker og handelsnavne forskellig fra deres egne.

Model 4610X WIRELESS PLUS

Maj 2010 Rev. A01

Indhold

1	Din Dell-projektor	6
	Om din projektor	7
2	Tilslutning af projektoren	9
	Installerer af antennen	10
	Tilslutning til en computer	11
	Tilslutning af computer med et VGA kabel	11
	Skærm loop-through forbindelse med VGA kabler	12
	Tilslutning af computer med et RS232-kabel	13
	Tilslutning af computer ved hjælp af trådløs	14
	Tilslutning til DVD-afspiller	15
	Tilslutning af dvd-afspiller med et S-videokabel	15
	Tilslutning af en dvd-afspiller med et komposit video-kabel	16
	Tilslutning af en dvd-afspiller med et komponentvideokabel	17
	Tilslutning af en dvd-afspiller med et HDMI-kabel	18
	Tilslutning til lokalområdenetværk	19
	Til projicering af et billede og til kontrol af projektoren tilsluttet et netværk med et RJ45 kabel.	19
	Professionelle installationsmuligheder: Installation til kørende automatisk skærm	20

Tilslutning til kommerciel RS232 kontrolboks	21
3 Brug af din projektor	22
Tænd for din projektor	22
Sådan slukker du for projektoren	22
Justering af det projicerede billede	23
Øgning af projektorhøjde	23
Sænkning af projektorhøjde	23
Justering af projektor-zoom og fokus	24
Justering af projektionsbilledstørrelse	25
Brug af kontrolpanelet	27
Brug af fjernbetjening	29
Anbringelse af fjernbetjeningens batterier	32
Fjernbetjeningens operationsafstand	33
Brug af On-Screen Display (Skærmvisning)	34
Hovedmenu	34
AUTO-ADJUST (AUTOM. JUSTERING)	34
INPUT SELECT (VÆLG INDDATA)	35
PICTURE (BILLED) (i pc-tilstand)	36
PICTURE (BILLED) (i video-funktion)	37
DISPLAY (SKÆRM) (i pc-tilstand)	38
DISPLAY (SKÆRM) (i video-tilstand)	40
LAMP (LAMPE)	41
SET UP (OPSÆTNING)	41
INFORMATION (INFORMATION)	44
OTHERS (ANDET)	44

Installation af trådløs netværkning	51
4610X WIRELESS PLUS Trådløst Program software	55
Styring af projektoren fra Web Management	59
Konfigurering af netværksindstillingen	59
Adgang til Web Management	59
Lav programsymbol	78
4 Fejlfinding på din projektor	79
Styresignaler	83
Udskiftning af lampe	85
5 Specifikationer	87
6 Sådan kontakter du Dell	92
7 Tillæg: Ordliste	93

Din Dell-projektor

Din projektor leveres med alle de dele, der er vist nedenfor. Kontroller, at du har alle delene, og kontakt Dell™, hvis der mangler noget.

Pakkeindhold

Strømkabel



1,8m VGA kabel (VGA til VGA)



Antenne



Fjernbetjening



CD brugervejledning og -
dokumentation

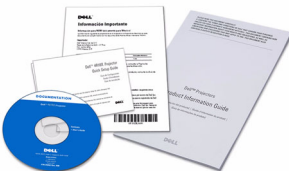

Bæretaske



AAA batterier (2)



Om din projektor

Set oppefra



Set nedefra

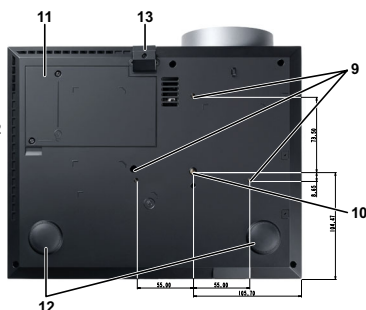

1	Kontrolpanel
2	Zoom-tap
3	Fokusring
4	Linse
5	Løfteknop til indstilling af højde
6	IR-modtagere
7	Linsedæksel
8	Antenne
9	Monteringshuller til montering i loft: Skruehul M3 x 6,5 mm dybt. Anbefalet drejningsmoment <8kgf-cm
10	Monteringshul til trefod: Indsæt møtrik 1/4"*20 UNC
11	Lampedæksel
12	Hældningsjusteringshjul
13	Løftefod

ADVARSEL: Anvisninger omkring sikkerhed

- 1 Projektoren må ikke bruges nær apparater, der frembringer meget varme.
- 2 Projektoren må ikke bruges i områder, hvor der er meget støv. Støvet kan forårsage, at systemet svigter, og projektoren vil nedlukkes automatisk.
- 3 Kontroller, at projektoren er monteret i et område med god ventilation.

- 4 Bloker ikke ventilationssprækkerne og -åbningerne på projektoren.
- 5 Kontroller, at projektoren anvendes i et omgivende temperaturområde på mellem (5° C og 35° C).
- 6 Rør ikke ventilationsudgangen, da den kan være meget varm, når projektoren er tændt eller lige efter, at der er slukket for den.
- 7 Stir ikke ind i linsen, når projektoren er tændt, da det kan skade øjnene.
- 8 Når projektoren er tændt, anbring ikke nogen ting i nærheden af eller foran projektoren og tildæk ikke linsen, da varmen kan få tingene til at smelte eller brænde.
- 9 Brug ikke den trådløse projektor nær cardiac-pacemakere.
- 10 Brug ikke den trådløse projektor nær medicinsk udstyr.
- 11 Brug ikke den trådløse projektor nær mikrobølgeovne.

**NOTE:**

- Forsøg ikke på selv at montere projektoren i loftet. Den skal installeres af en kvalificeret tekniker.
- Anbefalet loftmonterings sæt (P/N: C3505). For yderligere oplysninger, se Dell Support webstedet på support.dell.com.
- For yderligere oplysninger, se *Sikkerhedsinformation*, som følger med projektoren.

Tilslutning af projektoren

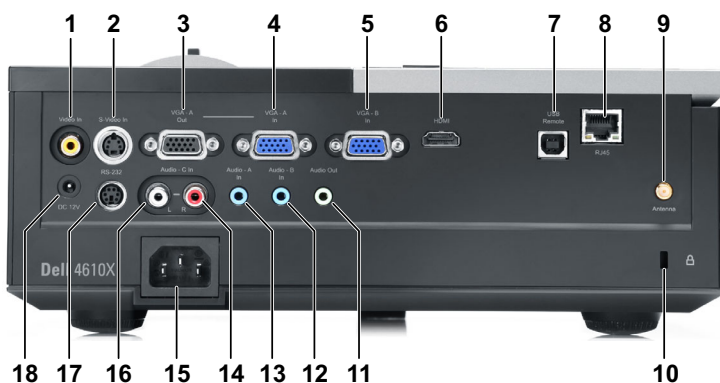

1	Kompositvideostik	10	Åbning til sikkerhedskabel
2	S-videostik	11	Lydudgangsstik
3	VGA-A udgang (skærm loop-through)	12	Lyd-B indgangsstik
4	VGA-A indgangs- (D-sub)- stik	13	Lyd-A indgangsstik
5	VGA-B indgangs- (D-sub)- stik	14	Lyd-C højre kanal indgangsstik
6	HDMI stik	15	Netledningsstik
7	USB-fjernstik	16	Lyd-C venstre kanal indgangsstik
8	RJ45 stik	17	RS232-stik
9	Antennestik	18	+12V DC Ud stik



ADVARSEL: Inden du begynder nogle af procedurerne i dette afsnit, skal du følge Anvisninger omkring sikkerhed, som beskrevet på side 7.

Installering af antennen

Projektoren leveres med en trådløs antenne til trådløs netværkning. Se "Installation af trådløs netværkning" på side 51.

- 1 Skru antennen ind i antennestikket bag på projektoren.

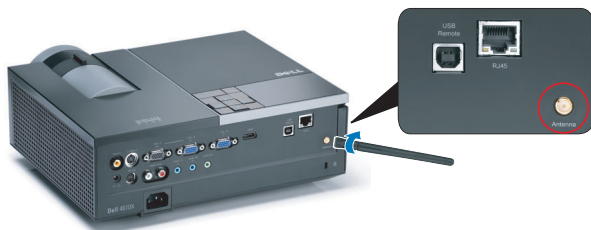

- 2 Løft antennen til den viste stilling.





Tilslutning til en computer

Tilslutning af computer med et VGA kabel



1	Netledning
2	VGA til VGA kabel
3	USB-A til USB-B kabel

 **NOTE:** USB-kablet følger ikke med projektoren.

 **NOTE:** USB kablet skal være forbundet, hvis du ønsker at bruge "Næste side" og "Foregående side" på fjernbetjeningen.

Skærm loop-through forbindelse med VGA kabler

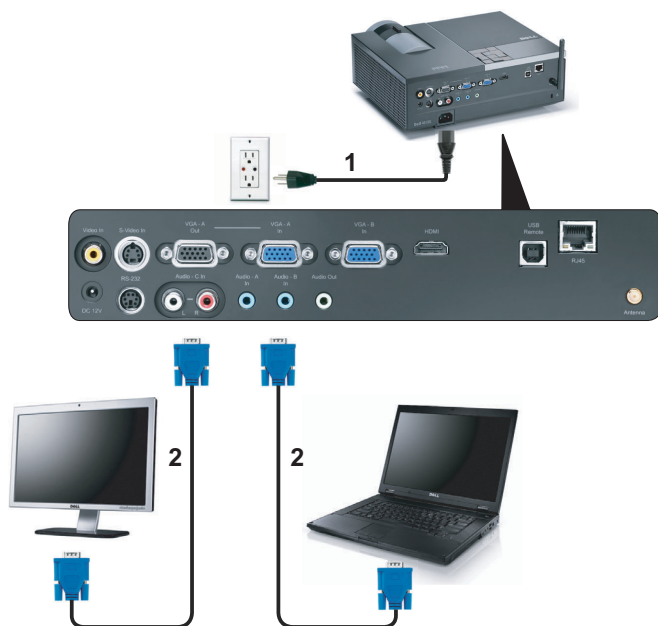

1	Netledning
2	VGA til VGA kabel



NOTE: Der følger kun ét VGA kabel med projektoren. Et ekstra VGA kabel kan anskaffes via Dell webstedet på dell.com.

Tilslutning af computer med et RS232-kabel





1	Netledning
2	RS232-kabel

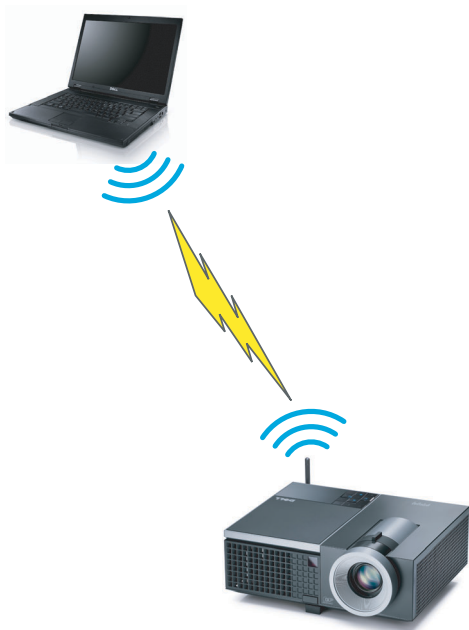

NOTE: RS232 kablet følger ikke med projektoren. Kontakt en professionel installatør vedrørende kablet og RS232 fjernbetjenings-softwaren.

Tilslutning af computer ved hjælp af trådløs



 **NOTE:** Computeren skal have en trådløsfunktion og skal være konfigureret til at genkende den trådløse forbindelse. Vedrørende konfiguration af trådløs forbindelse, se computerens dokumentation.

Tilslutning til DVD-afspiller

Tilslutning af dvd-afspiller med et S-videokabel



1	Netledning
2	S-videokabel



NOTE: S-video kablet følger ikke med projektoren. Du kan købe S-video forlængerledning (15 m/30 m) på Dell webstedet dell.com.

Tilslutning af en dvd-afspiller med et komposit video-kabel



1	Netledning
2	Kompositvideokabel



NOTE: Kompositvideokablet følger ikke med projektoren. Du kan købe kompositvideo forlængerledningen (15 m/30 m) på Dell webstedet dell.com.

Tilslutning af en dvd-afspiller med et komponentvideokabel

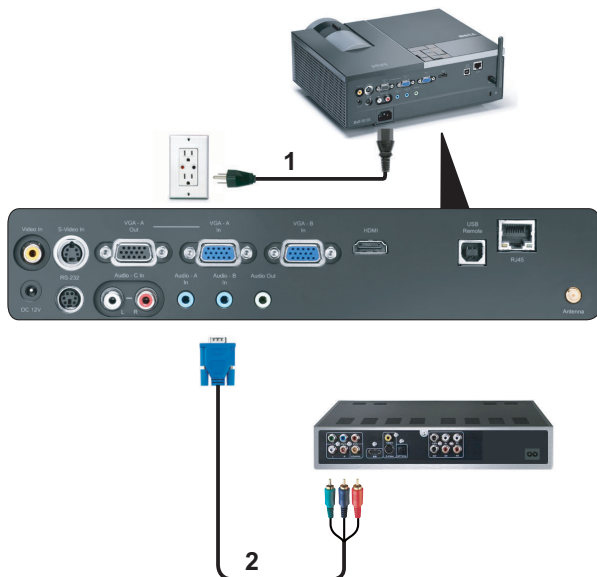

1	Netledning
2	VGA til komponentvideokabel



NOTE: VGA til komponentvideokablet følger ikke med projektoren. Du kan købe VGA til komponentvideo forlængerledningen (15 m/30 m) på Dell webstedet dell.com.

Tilslutning af en dvd-afspiller med et HDMI-kabel



1	Netledning
2	HDMI-kabel



NOTE: HDMI kablet følger ikke med projektoren.

Tilslutning til lokalområdenetværk

Til projicering af et billede og til kontrol af projektoren tilsluttet et netværk med et RJ45 kabel.

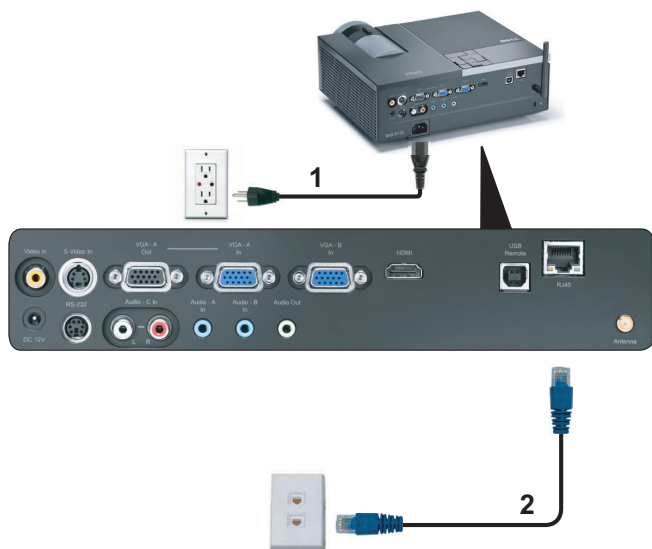

Lokalområdenetværk (LAN)

1	Netledning
2	RJ45 kabel



NOTE: RJ45 kablet følger ikke med projektoren.

Professionelle installationsmuligheder: Installation til kørende automatisk skærm

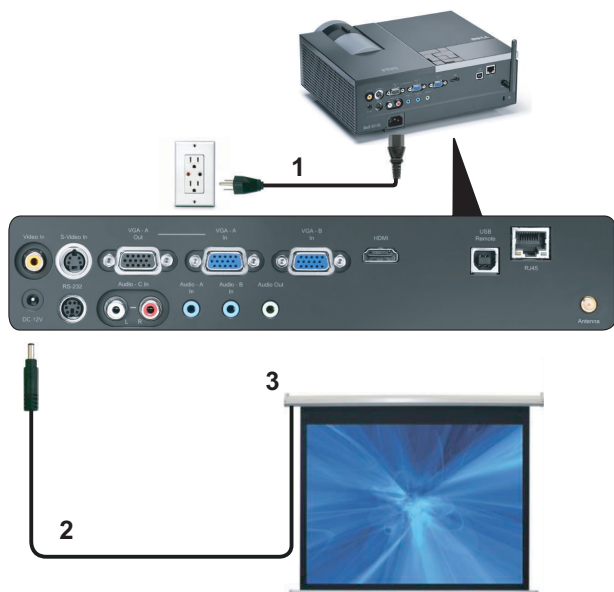

1	Netledning
2	12V DC stik
3	Automatisk skærm

 **NOTE:** Brug målet for 12V DC udvidelsesmodul in 1,7 mm (ID) x 4,00 mm (OD) x 9,5 mm (skaft) til at forbinde den automatiske skærm til projektoren.

12V DC stik



Tilslutning til kommerciel RS232 kontrolboks

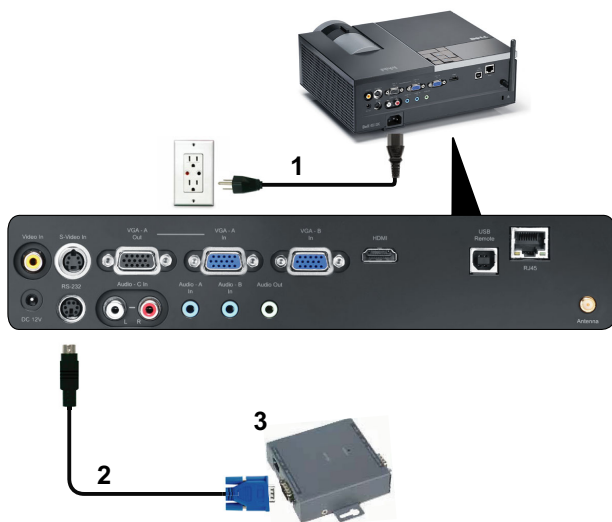

1	Netledning
2	RS232-kabel
3	Kommerciel RS232 kontrolboks



NOTE: RS232 kablet følger ikke med projektoren. Kontakt en professionel tekniker vedrørende anskaffelse af kablet.

Brug af din projektor

Tænd for din projektor

 **NOTE:** Tænd for projektoren, inden du tænder for kilden (computer, dvd-afspiller osv.). **Power (Strøm)** knappen blinker blå, indtil der trykkes p den.

- 1 Fjern linsehætten.
- 2 Tilslut netledningen og de fornødne signalkabler. For flere oplysninger om tilslutning af projektoren, se "Tilslutning af projektoren" på side 9.
- 3 Tryk på **Power (Strøm)** knappen (se "Brug af kontrolpanelet" på side 27 for at lokalisere **Power (Strøm)** knappen).
- 4 Tænd for din kilde (computer, dvd-afspiller osv.).
- 5 Forbind kilden til projektoren med det korrekte kabel. Se "Tilslutning af projektoren" på side 9 angående, hvordan kilden forbindes til projektoren.
- 6 Som standard er projektorens input-kilde stillet på VGA-A. Ændr om nødvendigt projektorens input-kilde.
- 7 Hvis du har mange kilder tilsluttet til projektoren, s tryk p knappen **Source (Kilde)** p fjernbetjeningen eller kontrolpanelet for at vælge den ønskede kilde. Se "Brug af kontrolpanelet" på side 27 og "Brug af fjernbetjening" på side 29 for at lokalisere kilde knappen.

Sådan slukker du for projektoren

 **BEMÆRK:** Fjern stikket fra projektoren, når den er lukket helt ned som forklaret i den følgende procedure.

- 1 Tryk p knappen **Power (Strøm)** knappen.

 **NOTE:** "**Press Power Button to Turn off Projector (Tryk p knappen for slukke for projektoren)**" meddelelsen ses p skærmen. Meddelelsen forsvinder efter 5 sekunder, eller du kan trykke p **Menu** for at fjerne den.

- 2 Tryk p **Power (Strøm)** knappen igen. Ventilatoren fortsætter med at køre i 120 sekunder.

3 Du kan slukke for projektoren hurtigt ved at trykke og holde på strømknappen i ét sekund, mens projektorens afkølingsventilator stadig kører.

 **NOTE:** Du bør vente 60 sekunder inden du tænder for projektoren igen, for at give tid til, at den interne temperatur stabiliseres.

4 Fjern strømkablet fra stikkontakten og projektoren.

Justering af det projicerede billede

Øgning af projektorhøjde

1 Tryk p Elevator (Løfte) knappen.

2 Hæv projektoren til den rigtige visningsvinkel, og udløs derefter knappen for at låse løftefoden i positionen.

3 Brug hældningsjusteringshjulet til at finindstille visningsvinklen.

Sænkning af projektorhøjde

1 Tryk p Elevator (Løfte) knappen.

2 Sænk projektoren, og udløs derefter knappen til låsning af løftefoden i positionen.



1	Løfteknop
2	Løftefod (Vippevinkel: 0 til 9,5 grad)
3	Hældningsjusteringshjul

Justering af projektor-zoom og fokus

⚠ ADVARSEL: For at undgå skade på projektoren, skal du kontrollere, at zoomlinsen og hævefoden er trukket helt ind, inden du flytter projektoren eller placerer projektoren i bæretasken.

- 1 Drej zoom-tappen til zoom ind og ud.
- 2 Drej fokusringen, indtil billedet er klart. Projektoren fokuserer på afstande mellem 1,2 m og 10 m.



1	Zoom-tap
2	Fokusring

Justering af projektionsbilledstørrelse

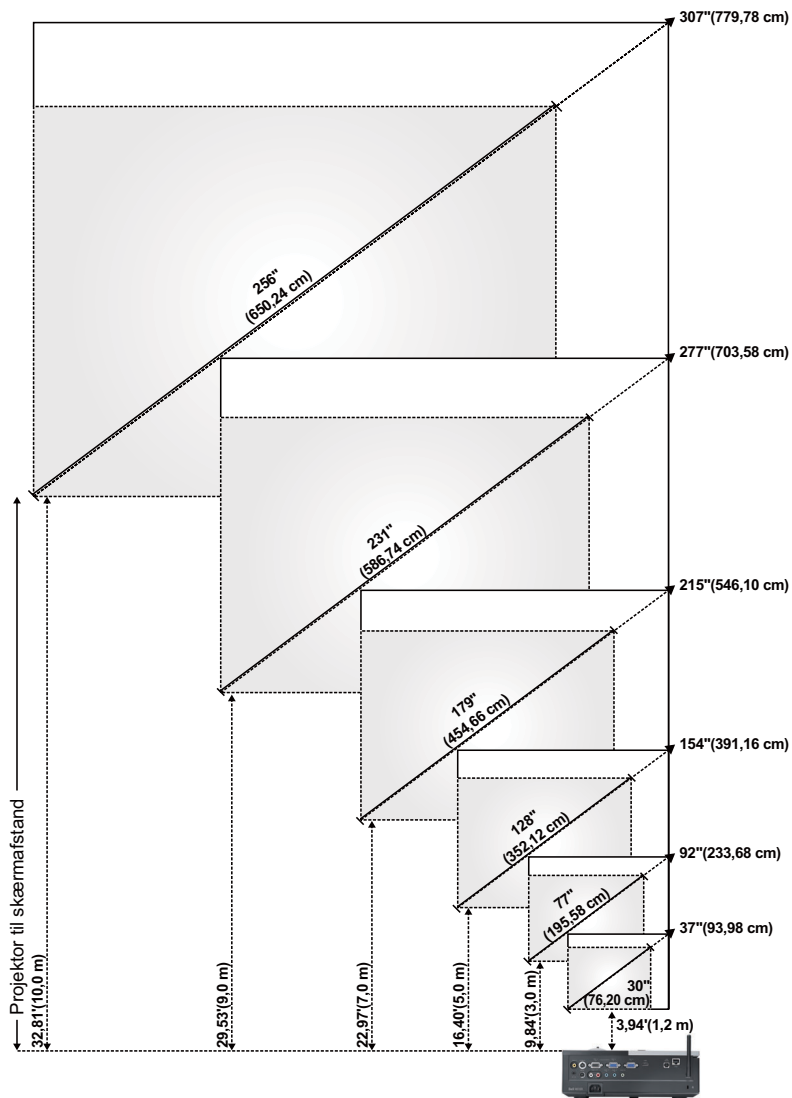

Skærm (Diagonal)	Maks.	37" (93,98 cm)	92" (233,68 cm)	154" (391,16 cm)	215" (546,10 cm)	277" (703,58 cm)	307" (779,78 cm)
	Min.	30" (76,20 cm)	77" (195,58 cm)	128" (352,12 cm)	179" (454,66 cm)	231" (586,74 cm)	256" (650,24 cm)
Skærmstørrelse	Maks. (BxH)	29,53" X 22,05"	74,02" X 55,51"	123,23" X 92,13"	172,44" X 129,13"	221,65" X 166,14"	246,06" X 184,65"
		(75 cm X 56 cm)	(188 cm X 141 cm)	(313 cm X 234 cm)	(438 cm X 328 cm)	(563 cm X 422 cm)	(625 cm X 469 cm)
	Min. (BxH)	24,8" X 18,5"	61,42" X 46,06"	102,36" X 76,77"	143,70" X 107,48"	184,65" X 138,58"	205,12" X 153,94"
		(63 cm X 47 cm)	(156 cm X 117 cm)	(260 cm X 195 cm)	(365 cm X 273 cm)	(469 cm X 352 cm)	(521 cm X 391 cm)
Hd	Maks.	25,59" (65 cm)	63,78" (162 cm)	106,30" (270 cm)	148,43" (377 cm)	190,94" (485 cm)	212,20" (539 cm)
	Min.	21,26" (54 cm)	53,15" (135 cm)	88,58" (225 cm)	123,62" (314 cm)	159,06" (404 cm)	176,77" (449 cm)
Afstand		3,94' (1,2 m)	9,8' (3,0 m)	16,4' (5,0 m)	23,0' (7,0 m)	29,5' (9,0 m)	32,81' (10,0 m)
* Denne graf er kun til referencebrug.							

Brug af kontrolpanelet

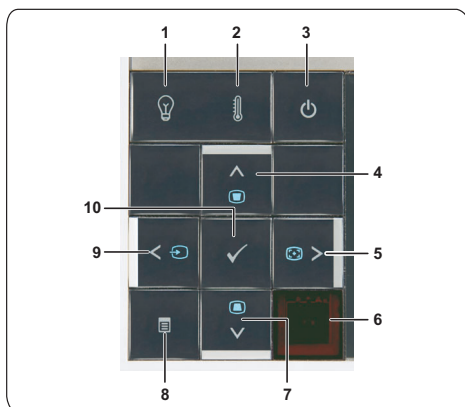

1 LAMPE-advarselslys

Hvis den gule indikator for LAMP (LAMP) blinker, kan et af følgende problemer være opstået:

- Lampen har nået afslutningen på sit brugbare liv
- Lampemodulet er ikke korrekt installeret
- Fejl ved lampedriver
- Fejl ved farvehjul







For yderligere information, se "Fejlfinding på din projektor" på side 79 og "Styresignaler" på side 83.

2 TEMP-advarselslys

Hvis den gule indikator for TEMP (TEMP) blinker, kan et af følgende problemer være opstået:





- Projektorens interne temperatur er for høj
- Fejl ved farvehjul



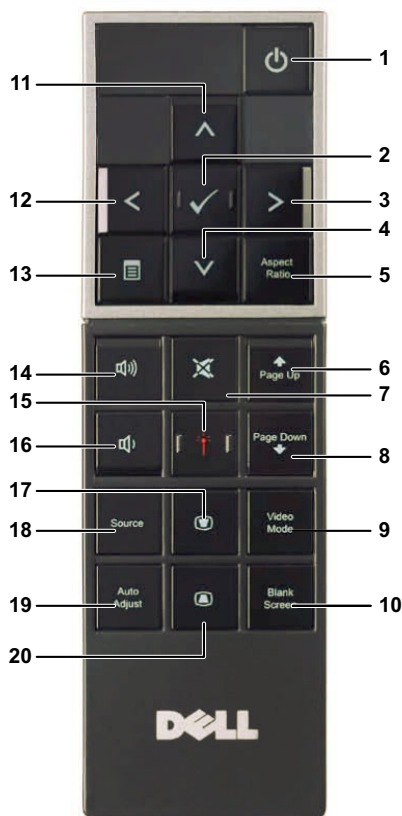







For yderligere information, se "Fejlfinding på din projektor" på side 79 og "Styresignaler" på side 83.



3	Strømforsyning	Tænder og slukker for projektoren. For yderligere information, se "Tænd for din projektor" på side 22 og "Sådan slukker du for projektoren" på side 22.
4	Op  / Trapezkorrektionsjustering	Tryk for at navigere gennem OSD (skærmmenu) emner. Tryk for at justere for billedskævhed på grund af hældende projektor (+40/-35 grader).
5	Højre  / Autom. justering	Tryk for at navigere gennem OSD (skærmmenu) emner. Tryk for at synkronisere projektoren med input-kilden.  NOTE: Auto Adjust (Autom. justering) fungerer ikke, hvis OSD (skærmmenu) ses.
6	IR-modtager	Ret fjernkontrollen mod IR-modtageren og tryk på en knap.
7	Op  / Trapezkorrektionsjustering	Tryk for at navigere gennem OSD (skærmmenu) emner. Tryk for at justere for billedskævhed på grund af hældende projektor (+40/-35 grader).
8	Menu 	Tryk for at aktivere OSD. Brug retningsknapperne og Menu-knappen for at navigere gennem OSD.
9	Venstre  / Kilde	Tryk for at navigere gennem OSD (skærmmenu) emner. Tryk for at rulle gennem Analog RGB, Komposit, Komponent (YPbPr via VGA), HDMI og S-video-kilder, når der er tilsluttet mange kilder til projektoren.
10	Enter 	Tryk for at bekræfte valg.

Brug af fjernbetjening



1	Strømforsyning 	Tænder og slukker for projektoren. For yderligere information, se "Tænd for din projektor" på side 22 og "Sådan slukker du for projektoren" på side 22.
2	Enter 	Tryk for at bekræfte valg.
3	Højre 	Tryk for at navigere gennem OSD (skærmmenu) emner.
4	Ned 	Tryk for at navigere gennem OSD (skærmmenu) emner.

5	Aspect Ratio (Billedformat)	Tryk for at skifte det viste billedes billedformat.
6	Page Up (Side op) 	Tryk for at skifte til forrige side.  NOTE: USB kablet skal være forbundet, hvis du ønsker at bruge Page Up (Side op) funktionen.
7	Mute (Lydløs) 	Tryk for at slå lyd til eller fra på projektorens højttaler.
8	Page Down (Side ned) 	Tryk for at skifte til næste side.  NOTE: USB kablet skal være forbundet, hvis du ønsker at bruge Page Down (Side ned) funktionen.
9	Video Mode (Video-tilstand)	Projektoren har forindstillede konfigurationer, der er optimeret til visning af data (præsentations-dias) og video (film, spil osv.). Tryk på Video Mode (Video-tilstand) for at skifte mellem Presentation mode (Præsentations-tilstand) , Bright mode (Lys tilstand) , Movie mode (Filmtilstand) , sRGB og Custom mode (Tilpasset tilstand) . Tryk på knappen Video Mode (Video-funktion) en gang vil vise den aktuelle visningsfunktion. Tryk på knappen Video Mode (Videofunktion) igen vil skifte mellem funktionerne.
10	Blank Screen (Tom skærm)	Tryk for at skjule/vise billedet.
11	Op 	Tryk for at navigere gennem OSD (skærmmenu) emner.
12	Venstre 	Tryk for at navigere gennem OSD (skærmmenu) emner.
13	Menu 	Tryk for at aktivere OSD.
14	Lydstyrke op 	Tryk for at øge lyden.
15	Laser 	Peg på skærmen med fjernbetjeningen, og tryk og hold laserknappen ned for at aktivere laserlyset.  ADVARSEL: Kig ikke ind i laseren, når den er tændt. Ret ikke laserlyset mod dine øjne.

16	Lydstyrke ned 	Tryk for at sænke lyden.
17	Trapezkorrektionsjustering 	Tryk for at justere for billedskævhed på grund af hældende projektor (+40/-35 grader).
18	Source (Kilde)	Tryk for at skifte mellem Analog RGB-, Komposit-, Komponent (YPbPr, via VGA)-, HDMI- og S-video/kilder.
19	Automatisk justering	Tryk for at synkronisere projektoren med inputkilden. Auto adjust (Automatisk justering) fungerer ikke når OSD vises.
20	Trapezkorrektionsjustering 	Tryk for at justere for billedskævhed på grund af hældende projektor (+40/-35 grader).

Anbringelse af fjernbetjeningens batterier

 **NOTE:** Tag batterierne ud af fjernbetjeningen, når denne ikke bruges.

1 Tryk på tappen for at løfte batteridækslet op.



2 Tjek batteriernes polaritetsmærker (+/-).



3 Anbring batterierne i henhold til polaritetsafmærkningen i batterirummet.

 **NOTE:** Bland ikke forskellige batterityper og brug ikke nye og gamle batterier sammen.



4 Sæt batteridækslet på plads igen.



Fjernbetjeningens operationsafstand

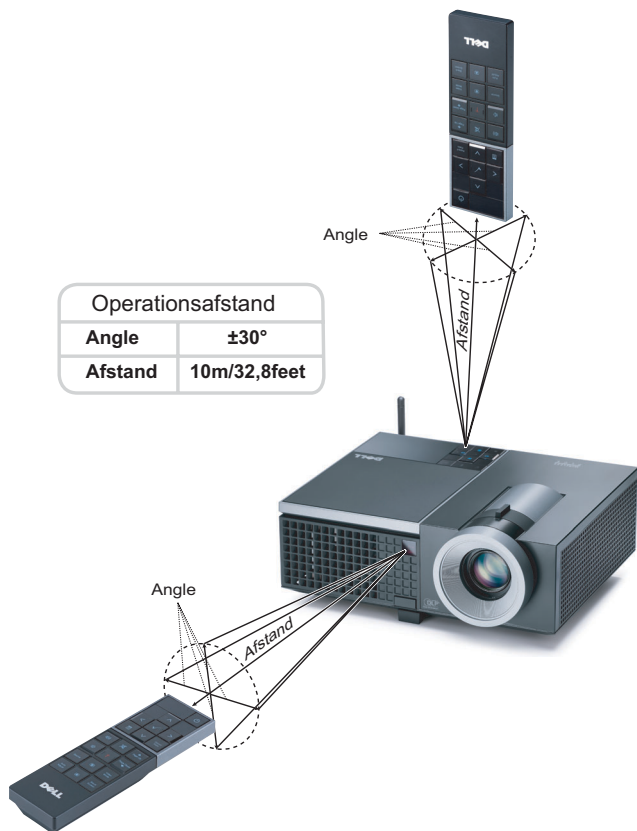

NOTE: Den faktiske operationsafstand kan afvige let fra diagrammet. Svage batterier forhindrer fjernbetjeningen i at styre projektoren korrekt.

Brug af On-Screen Display (Skærmvisning)

- Projektoren har en flersproget OSD (skærmmenu), der kan vises med eller uden en input-kilde.
- For at navigere gennem fanerne i hovedmenuen, skal du trykke på eller knapperne på projektorens kontrolpanel eller fjernbetjening.
- For at vælge en undermenu, skal du trykke på på projektorens kontrolpanel eller fjernbetjening.
- For at vælge en funktion, skal du trykke på eller på projektorens kontrolpanel eller fjernbetjening. Farven skifter til mørkeblå. Når der er valgt et punkt, skifter farven til mørkeblå.
- Brug eller på kontrolpanelet eller fjernbetjeningen til at justere indstillingerne.
- For at vende tilbage til Main Menu (Hovedmenu), skal du gå til Back (Tilbage) fanen og trykke på kontrolpanelet eller fjernbetjeningen.
- For at lukke OSD, skal du gå til EXIT (AFSLUT) fanen og trykke på og på Menu direkte på kontrolpanelet eller fjernbetjeningen.

Hovedmenu



AUTO-ADJUST (AUTOM. JUSTERING)

Autom. justering justerer automatisk projektorens **Frequency (Frekvens)** og **Tracking (sporing)** i pc-tilstand. Når den automatiske justering er i gang, ses følgende meddelelse på skærmen:

Please wait...

INPUT SELECT (VÆLG INDDATA)

Med Input Select (Vælg inddata) menuen kan du vælge projektorens inddatakilde.

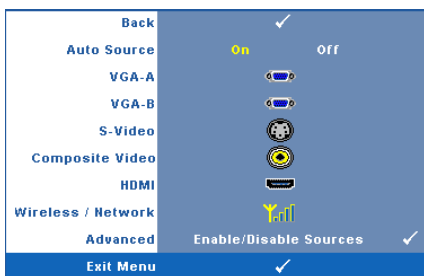

AUTO SOURCE (AUTOM. KILDE)—Vælg **Off (Fra)** (standard) for at fastlåse det aktuelle inddatasignal. Hvis du trykker på **Source (Kilde)**, når **Auto Source** tilstand står på **Off (Fra)**, kan du vælge input-signalet manuelt. Vælg **On (Til)** for at finde de tilgængelige inputsignaler. Hvis du trykker på **Source (Kilde)**, når projektoren er tændt, finder den automatisk det næste tilgængelige inddatasignal.

VGA-A—Tryk på for at finde VGA-A signal.

VGA-B—Tryk på for at finde VGA-B signal.

S-VIDEO—Tryk på for at finde S-video-signal.

COMPOSITE VIDEO (KOMPOSIT-VIDEO)—Tryk på for at finde komposit videosignal.

HDMI—Tryk på for at finde HDMI-signal.

WIRELESS / NETWORK (TRÅDLØS / NETVÆRK)—Trådløs og Netværk skal være **On (Tændt)** Se side 43. Tryk på for at gå til projektorens Wireless Guide (Trådløs Guide) skærm.

ADVANCED (AVANCERET)—Tryk på for at aktivere Input Select (Input vælg) avanceret menu.

INPUT SELECT (VÆLG INDDATA)

Med Input Select Advanced (Input vælg avanceret) menuen kan du aktivere og deaktivere input-kilder.

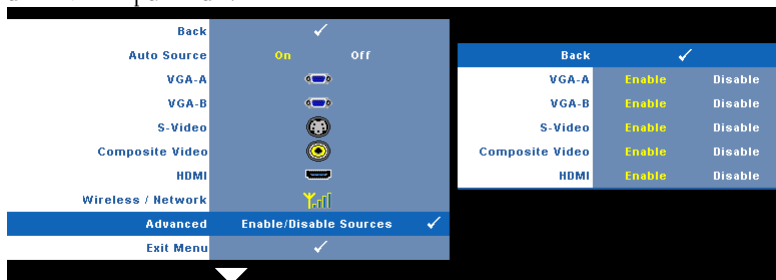

VGA-A—Aktiver og deaktiver VGA-A input med og .

VGA-B—Aktiver og deaktiver VGA-B input med og .

S-VIDEO—Aktiver og deaktiver S-video input med og .

COMPOSITE VIDEO (KOMPOSIT-VIDEO)—Aktiver og deaktiver komposit video input med og .

HDMI—Aktiver og deaktiver HDMI input med og .



NOTE: Du kan ikke deaktivere din nuværende input-kilde. Mindst to input-kilder skal altid være aktiverede.

PICTURE (BILLED) (i pc-tilstand)

Ved hjælp af Picture (Billed) menuen kan du justere projektorens skærmindstillinger. Picture (Billed) menuen har følgende funktioner:

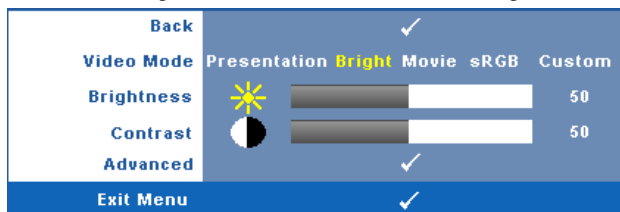

VIDEO MODE (VIDEO-TILSTAND)—Her kan du optimere skærmtilstanden: **Presentation** (Præsentation), **Bright** (Lys), **Movie** (Film), **sRGB** (giver mere nøjagtig farvegengivelse) og **Custom** (Brugerdefineret) (indstil dine foretrukne indstillinger).



NOTE: Hvis du justerer indstillingerne for **Brightness** (Lysstyrke), **Contrast** (Kontrast), **Saturation** (Farvemæthed), **Sharpness** (Skarphed), **Tint** (Farvetone) og **Advanced** (Avanceret), skifter projektoren automatisk til **Custom** (Brugerdefineret).

BRIGHTNESS (LYSSTYRKE)—Brug og til justering af billedets lysstyrke.

CONTRAST (KONTRAST)—Brug og til justering af billedets kontrast.

ADVANCED (AVANCERET)—Tryk på for at aktivere **Picture Advance** (Billede forbedre) menuen. Se "PICTURE ADVANCED (BILLEDFORBEDRING)" på side 38.

PICTURE (BILLED) (i video-funktion)

Ved hjælp af Picture (Billed) menuen kan du justere projektorenes skærminstillinger. Picture (Billed) menuen har følgende funktioner:

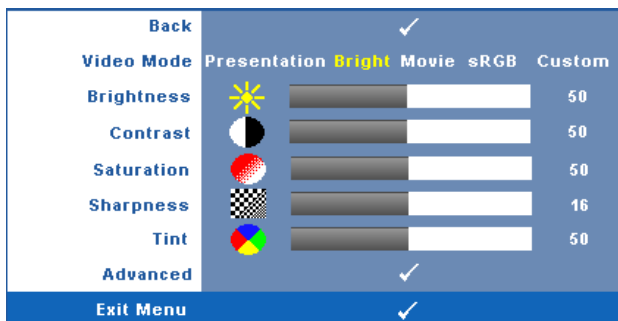

VIDEO MODE (VIDEO-TILSTAND)—Her kan du optimere skærmtilstanden: **Presentation** (Præsentation), **Bright** (Lys), **Movie** (Film), **sRGB** (giver mere nøjagtig farvegengivelse) og **Custom** (Brugerdefineret) (indstil dine foretrukne indstillinger).

 **NOTE:** Hvis du justerer indstillingerne for **Brightness** (Lysstyrke), **Saturation** (Farvemæthed), **Sharpness** (Skarphed), **Tint** (Farvetone) og **Advanced** (Avanceret), skifter projektoren automatisk til **Custom** (Brugerdefineret).

BRIGHTNESS (LYSSTYRKE)—Brug og til justering af billedets lysstyrke.

CONTRAST (KONTRAST)—Brug og til justering af billedets kontrast.

SATURATION (FARVEMÆTNING)—Her kan du justere video-kilden fra sort/hvid til fuld farvemætning. Tryk på for at sænke mængden af farve i billedet og til at øge mængden af farve i billedet.

SHARPNESS (SKARPHED)—Tryk på for at nedsætte skarpheden og for at øge skarpheden.

TINT (FARVETONE)—Tryk på for at øge mængden af grønt i billedet og på for at øge mængden af rødt i billedet (kan kun vælges for NTSC).

ADVANCED (AVANCERET)—Tryk på for at aktivere **Picture Advance** (Billede forbedre) menuen. Se "PICTURE ADVANCED (BILLEDFORBEDRING)" nedenfor.

 **NOTE:** **Saturation** (Farvemæthed), **Sharpness** (Skarphed) og **Tint** (Farvetone) er kun til rådighed, når input-kilden er fra komposit eller S-video.

PICTURE ADVANCED (BILLEDFORBEDRING)

Ved hjælp af Picture Advanced (Billedforbedring) menuen kan du justere projektorens skærminstillinger. Picture Advanced (Billedforbedring) menuen har følgende funktioner:

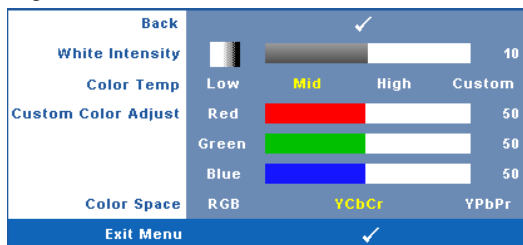

WHITE INTENSITY (HVID INTENSITET)—Brug og til justering af skærmens hvidintensitet.

COLOR TEMP (FARVETEMPERATUR)—Her kan du justere farvetemperaturen. Skærmens udseende virker køligere ved højere farvetemperaturer og varmere ved lavere farvetemperaturer. Når du justerer værdierne i **Color Adjust (Farvejustering)** menuen, aktiveres tilpasningsfunktionen. Værdierne lagres i Custom mode (Tilpasnings-tilstand).

CUSTOM COLOR ADJUST (JUSTERING AF FARVETILPASNING)—Her kan du manuelt justere farverne rød, grøn og blå.



COLOR SPACE (FARVERUM)—Muliggør valg af farverum. Mulighederne er: RGB, YCbCr og YPbPr.

DISPLAY (SKÆRM) (i pc-tilstand)

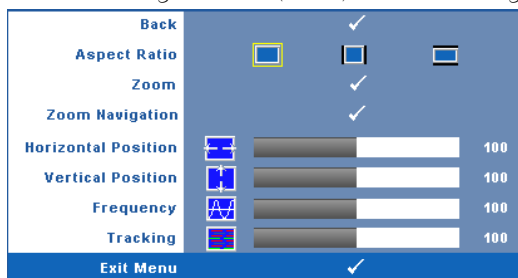
Ved hjælp af Display (Skærm) menuen kan du justere projektorens skærminstillinger. Picture (Billed) menuen har følgende funktioner:



ASPECT RATIO (BILLEDFORMAT)—Giver dig mulighed for at vælge et billedformat for at justere, hvordan billedet skal fremstå.

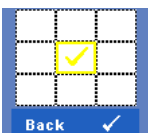

-  Original (Oprindelig) — Vælg Original (Oprindelig) for at bevare det projicerede billedes billedformat i overensstemmelse med inputkilden.
-  4:3 — Inputkilden skaleres, så den passer til skærmen og projicerer et 4:3-billede.
-  Wide (Bred)— Inputkilden skaleres, så den passer til skærmens bredde ved projicering af et widescreen-billede.



Zoom—Tryk på  for at aktivere **Zoom** menuen.

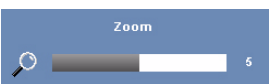



Vælg området, der skal zoomes på, og tryk på  for at se det zoomede billede.







Juster billedskalaen ved at trykke på  og  og tryk derefter på  for at se.



Zoom Navigation (Zoom navigering)—Tryk på  for at aktivere **Zoom Navigation (Zoom navigering)** menuen.

Tryk på     for at navigere projektionsskærmen.

Horizontal Position (Vandret position)—Tryk på  for at bevæge billedet mod venstre og på  for at bevæge billedet mod højre.



Vertical Position (Lodret position)—Tryk på  for at bevæge billedet nedad og på  for at bevæge billedet opad.

Frequency (Frekvens)—Her kan du ændre dataklokkefrekvensen, så den matcher med computerens grafikkortsekvens. Hvis du ser en lodret flimrende bølge, skal du bruge **Frequency (Frekvens)** kontrollen til at minimere bølgerne. Dette er en grovjustering.



Tracking (Sporing)—Synkroniser fase på visningssignal med grafikkortet. Hvis du oplever et ustabilt eller flimrende billede, så brug **Tracking (Sporing)** til at rette det. Dette er en finjustering.

DISPLAY (SKÆRM) (i video-tilstand)

Ved hjælp af Display (Skærm) menuen kan du justere projektorens skærmindstillinger. Picture (Billed) menuen har følgende funktioner:

Back		✓	
Aspect Ratio			
Zoom		✓	
Zoom Navigation		✓	
Exit Menu		✓	

ASPECT RATIO (BILLEDFORMAT)—Giver dig mulighed for at vælge et billedformat for at justere, hvordan billedet skal fremstå.

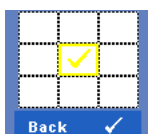

-  Original (Oprindelig) — Vælg Original (Oprindelig) for at bevare det projicerede billedes billedformat i overensstemmelse med inputkilden.
-  4:3 — Inputkilden skaleres, så den passer til skærmen og projicerer et 4:3-billede.
-  Wide (Bred)— Inputkilden skaleres, så den passer til skærmens bredde ved projicering af et widescreen-billede.



ZOOM—Tryk på  for at aktivere Zoom menuen.





Vælg området, der skal zoomes på, og tryk på  for at se det zoomede billede.



Juster billedskalaen ved at trykke på  og  og tryk derefter på  for at se.



ZOOM NAVIGATION (ZOOM NAVIGERING)—Tryk på  for at aktivere Zoom Navigation (Zoom navigering) menuen.

Tryk på     for at navigere projektionsskærmen.

LAMP (LAMPE)

Ved hjælp af **Lamp (Lampe)** menuen justeres projektorens skærmindstillinger. Lamp (Lampe) menuen har følgende funktioner:

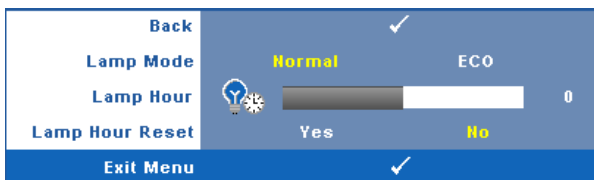

LAMP MODE (LAMPETILSTAND)—Her kan du vælge mellem normal tilstand og eco-tilstand.

Normal tilstand arbejder fuldt strømniveau. Eco-tilstand arbejder på et lavere strømniveau, som kan forlænge lampens levetid, gøre driften mere stille og mindske luminans-outputtet på skærmen.

LAMP HOUR (LAMPETIMER)—Viser brugstimer, siden lampen blev nulstillet.

LAMP HOUR RESET (TILBAGESTILLING LAMPETIMER)—Vælg Yes (Ja) for at tilbagesætte lampe-timeren.

SET UP (OPSÆTNING)



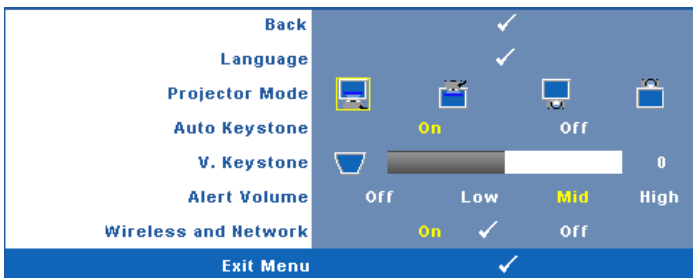

Med Set Up (Indstillinger) menuen kan du justere indstillingerne for Language (Sprog), Keystone (Trapezforvrængning), Alert Volume (Alarmlydstyrke) og Network (Netværk).



LANGUAGE (SPROG)—Til indstilling af USD sprog. Tryk på  for at aktivere Language (Sprog) menuen.



PROJECTOR MODE (PROJEKTORTILSTAND)—Her kan du vælge projektor-tilstand afhængigt af, hvordan projektoren er anbragt.

-  Front Projection-Desktop (Frontprojektionsdesktop) - standard.
-  Front Projection-Ceiling Mount (Frontprojektion – loftmonteret) – projektoren vender billedet på hovedet til loftmonteret projektion.
-  Rear Projection-Desktop (Bagprojektionsdesktop) — Projektoren spejlvender billedet, så du kan projicere bag en gennemsigtig skærm.
-  Rear Projection-Ceiling Mount (Bagprojektion – loftmonteret) – projektoren spejlvender billedet og vender det på hovedet. Du kan projicere bag en gennemsigtig skærm med loftmonteret projektion.

AUTO KEYSTONE (AUTOM. TRAPEZKORREKTION)—Vælg **On (Til)** for at aktivere autom. korrektion af lodret billedforvrængning på grund af vipning af projektoren.

V. KEYSTONE (V. TRAPEZ)—Juster manuelt billedforvrængningen, når projektoren hælder.





ALERT VOLUME (ALARMLYDSTYRKE)—Til indstilling af summerens lydstyrke (Off (Fra), Low (Lav), Mid (Mellem) og High (Høj)), til/fra og ordretaster.

WIRELESS AND NETWORK (TRÅDLØS OG NETVÆRK)—Vælg **On (Til)** for at aktivere trådløs- og netværksfunktion. Tryk på  for at konfigurere **Wireless and Network (Trådløs og Netværk)** indstillingerne.

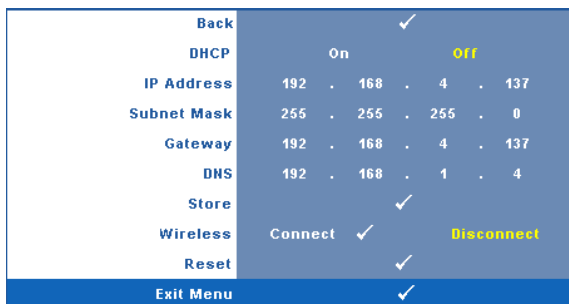
WIRELESS AND NETWORK (TRÅDLØS OG NETVÆRK)

Med **Wireless and Network (Trådløs og Netværk)** menuen kan du konfigurere netværkstilslutnings-indstillingerne.



DHCP—Hvis der findes en DHCP server i netværket, til hvilket projektoren er forbundet, fås IP-adressen automatisk, når der vælges **DHCP On (Til)**. Hvis DHCP er **Off (Fra)**, skal IP-adresse, undernetmaske og adgangspunkt indstilles manuelt. Brug   til at vælge nummeret på IP-adresse, undernetmaske og adgangspunkt. Tryk på **Enter** for at bekræfte hvert nummer og brug derefter   for at indstille det næste punkt.

IP ADDRESS (IP-ADRESSE)—Tildeler automatisk eller manuelt IP-adressen til projektoren, forbundet til netværket.

SUBNET MASK (UNDERNETMASKE)—Konfigurer netværksforbindelsens undernetmaske.

GATEWAY (ADGANGSPUNKT)—Tjek adgangspunktadressen med din netværks-/system administrator, hvis du konfigurerer den manuelt.

DNS—Tjek DNS server IP-adressen med din netværks-/system administrator, hvis du konfigurerer den manuelt.

STORE (LAGRING)—Tryk på  for at gemme ændringerne foretaget i netværkskonfigurationsindstillingerne.

WIRELESS (TRÅDLØS)—Standard er **Connect (Tilslut)**. Vælg **Disconnect (Afbryd)** for at deaktivere den trådløse forbindelse for kun at bruge LAN netværkning.



NOTE: Det anbefales at bruge standardindstillingerne til **Wireless Connect (Trådløs Tilslut)**.

RESET (TILBAGESTIL)—Vælg  for at tilbagesætte netværkskonfiguration.

INFORMATION (INFORMATION)

Informations-menuen viser de nuværende projektor-indstillinger.







Back	✓
Model Name	4610X WIRELESS PLUS
Input Source	ANALOG RGB 1024X768 60Hz
Operating Hour	10 hr
PPID	CN-0U842M-S0081-46B-0208
IP Address	192.168.4.137
SSID	DELL 4610X Projector
Exit Menu	✓

OTHERS (ANDET)

Med Other (Andet) menuen kan du ændre indstillinger for menu, skærm, lyd, strøm, sikkerhed og "Closed Caption" (kun NTSC). Du kan også udføre Test Pattern (Testmønster) og Factory Reset (Tilbagestilling til standardindstillinger).

Back	✓
Menu Settings	✓
Screen Settings	✓
Audio Settings	✓
Power Settings	✓
Security Settings	✓
Closed Caption	On ✓ Off
Test Pattern	Off 1 ✓ 2 ✓
Factory Reset	✓
Exit Menu	✓

MENU SETTING (MENUINDSTILLINGER)—Vælg og tryk på  for at aktivere menuindstillinger. Menuindstillingerne består af følgende punkter:

Back	✓
Menu Position	 
Menu Transparency	  0
Menu Timeout	  20
Menu Lock	On Off
Exit Menu	✓

MENU POSITION (MENU-POSITION)—Til ændring af OSD menuens placering på skærmen.

MENU TRANSPARENCY (MENU-GENNEMSIGTIGHED)—Giver dig mulighed for at ændre OSD-baggrundens gennemsigtighed.

MENU TIMEOUT (MENU-AFBRYDELSE)—Til justering af tidspunktet for OSD timeout (OSD-afbrydelse) . Som standard forsvinder OSD, hvis den ikke har været benyttet i 20 sekunder.

MENU LOCK (MENU-LÅS)—Vælg On (Til) for at aktivere Menu Lock (Menu-lås) og skjule OSD-menuen. Vælg OFF [FRA] for at deaktivere Menu Lock [Menu-lås]. Hvis du vil deaktivere funktionen Menu Lock (Menu-lås), og skjule OSD, skal du trykke på knappen Menu på kontrolpanelet eller fjernbetjeningen i 15 sekunder, og derefter deaktivere funktionen.

SCREEN SETTINGS (SKÆRMINDSTILLINGER)—Vælg og tryk på for at aktivere skærmindstillinger. Skærmindstillingsmenuen består af følgende punkter:

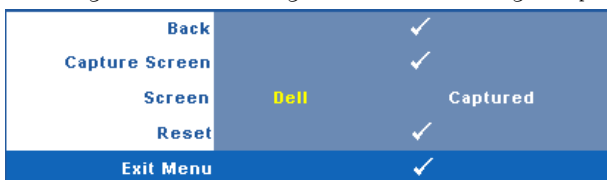

CAPTURE SCREEN (SKÆRMFANGST)—Vælg og tryk på for at optage skærbilledet. Den følgende meddelelse ses på skærmen.

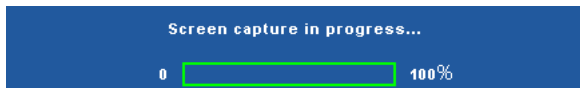

 **NOTE:** For at kunne tage et fuldt billede, skal du sikre, at inputsignalet, der er sluttet til projektoren, har en opløsning på 1024x768.

SCREEN (SKÆRM)—Vælg Dell for at bruge Dell-logoet som tapet. Vælg Captured (Optaget) for at bruge det optagede billede som tapet.

RESET (TILBAGESTIL)—Vælg og tryk på for at slette det tagede billede og for at gå tilbage til standardindstillingen.

AUDIO SETTINGS (LYDINDSTILLINGER)—Vælg og tryk på for at ændre lydindstillinger. Lydindstillingsmenuen består af følgende punkter:

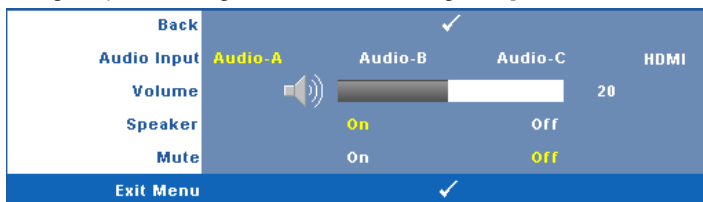

AUDIO INPUT (LYD-INPUT)—Vælg lydinputkilde. Mulighederne er: Audio-A (Lyd A), Audio-B (Lyd B), Audio-C (Lyd C) og HDMI.

VOLUME (LYDSTYRKE)—Tryk på for at sænke lydstyrken og for at øge lydstyrken.

SPEAKER (HØJTALER)—Vælg On (Til) for at aktivere højttaler. Vælg Off (Fra) for at deaktivere højttaler.

MUTE (TAVS)—Til at fjerne af lyden fra lyd-input og -output.

POWER SETTINGS (STRØMINDSTILLINGER)—Vælg og tryk på for at aktivere strømindstillinger. Strømindstillingsmenuen består af følgende punkter:

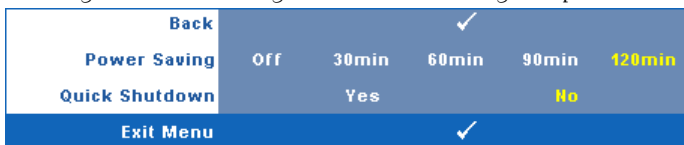

POWER SAVING (ENERGISPARE)—Vælg Off (Fra) for at deaktivere energisparetilstand. Som standard er projektoren indstillet til energisparetilstand efter 120 minutters inaktivitet. Inden der skiftes til energisparetilstand, ses en advarselsmeddelelse med en 60-sekunders nedtælling ses på skærmen. Et tryk på en hvilken som helst knap i nedtællingsperioden stopper energisparetilstand.

Du kan indstille en anden forsinkelsesperiode, inden der skal gås i energisparetilstand. Forsinkelsesperioden er den tid, du ønsker at projektoren skal vente, uden at der er noget signal-input. Energispare kan indstilles til 30, 60, 90 eller 120 minutter.

Hvis der ikke registreres et inputsignal i forsinkelsesperioden, slukker projektoren for lampen og skifter til energisparefunktion. Hvis der registreres et inputsignal indenfor forsinkelsesperioden, tændes projektoren automatisk. Hvis der ikke registreres et inputsignal indenfor to timer, skifter projektoren fra energisparefunktion til slukket tilstand. Du tænder projektoren ved at trykke på knappen Strøm.

QUICK SHUTDOWN (HURTIG NEDLUKNING)—Vælg **Yes (Ja)** for at slukke for projektoren med et enkelt tryk på **Power (Strøm)** knappen. Denne funktion muliggør hurtig nedlukning af projektoren med øget ventilatorhastighed. Der må forventes en anelse mere støj ved hurtig nedlukning.

 **NOTE:** Du bør vente 60 sekunder inden du tænder for projektoren igen, for at give tid til, at den interne temperatur stabiliseres. Det tager længere tid at tænde for projektoren, hvis prøver straks at tænde for den. Køleventilatoren kører med fuld hastighed i ca. 30 sekunder for at stabilisere den interne temperatur.

SECURITY SETTINGS (SIKKEHEDSINDSTILLINGER)—Vælg og tryk på for at aktivere sikkerhedsindstillinger. Med sikkerhedsindstillingsmenuen kan adgangskodebeskyttelsen aktiveres og indstilles.

Back	✓
Password	Enable Off Delete
Change Password	✓
Exit Menu	✓

PASSWORD (ADGANGSKODE)—Når Password Protect (Adgangskodebeskyttelse) er aktiveret, vil en Password Protect (Adgangskodebeskyttelses-) skærm bede dig indtaste en adgangskode, når strømstikket anbringes i stikkontakten, og der tændes for projektoren. Som standard er denne funktion deaktiveret. Du kan aktivere denne funktion ved at vælge **Enabled (Aktiveret)**. Hvis adgangskoden har været indstillet tidligere, skal du først indtaste adgangskoden og derefter vælge funktionen. Denne funktion med adgangskodesikkerhed aktiveres næste gang, du tænder for projektoren. Hvis du aktiverer denne funktion, bliver du anmodet om at indtaste projektorens adgangskode, når du tænder for projektoren:

1 Ved førstegangsindtastning af adgangskode:

- a Gå til menuen **Others (Andet)**, tryk på og vælg derefter **Password (Adgangskode)** for at **Enable (Aktivere)** adgangskode-indstillingen.

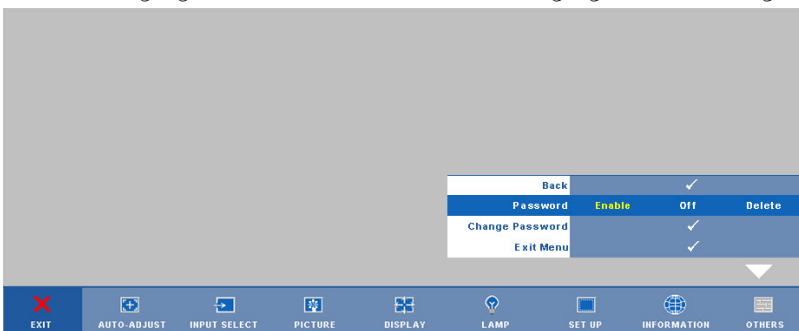

- b Funktionen Enable the Password (Aktiver adgangskoden) viser en tegnskærm. Indtast et 4-cifret tal fra skærmen og tryk på .

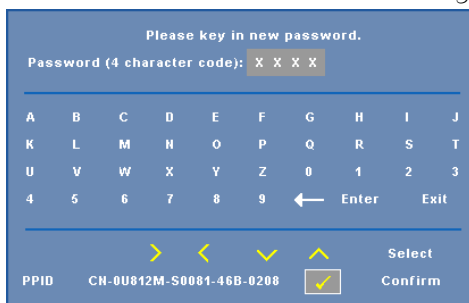

- c For at bekræfte, skal du indtaste adgangskoden igen.
- d Hvis bekræftelsen af adgangskoden er i orden, kan du vende tilbage til brug af projektorens funktioner og programmer.
- 2 Hvis du har indtastet en forkert adgangskode, får du to chancer til. Efter tre forkerte forsøg, slukkes projektoren automatisk.
-  **NOTE:** Hvis du glemmer din adgangskode, skal du kontakte DELL™ eller en kvalificeret servicetekniker.
- 3 Deaktiver adgangskodefunktionen ved at vælge **Off (Fra)**.
- 4 Slet adgangskoden ved at vælge **Delete (Slet)**.

CHANGE PASSWORD (SKIFT ADGANGSKODE)—Indtast den nuværende adgangskode, og indtast derefter en ny adgangskode, og bekræft den nye adgangskode igen.

Please key in the original password.

Password (4 character code): X X X X

A	B	C	D	E	F	G	H	I	J
K	L	M	N	O	P	Q	R	S	T
U	V	W	X	Y	Z	0	1	2	3
4	5	6	7	8	9	←	Enter	Exit	

> < ✓ ⬆ Select
 PPID CH-0U812M-S0081-46B-0208 Confirm

Please key in new password.

Password (4 character code): X X X X

A	B	C	D	E	F	G	H	I	J
K	L	M	N	O	P	Q	R	S	T
U	V	W	X	Y	Z	0	1	2	3
4	5	6	7	8	9	←	Enter	Exit	

> < ✓ ⬆ Select
 PPID CH-0U812M-S0081-46B-0208 Confirm

Please key in new password again.

Password (4 character code): X X X X

A	B	C	D	E	F	G	H	I	J
K	L	M	N	O	P	Q	R	S	T
U	V	W	X	Y	Z	0	1	2	3
4	5	6	7	8	9	←	Enter	Exit	





> < ✓ ⬆ Select
 PPID CH-0U812M-S0081-46B-0208 Confirm

CLOSED CAPTION—Vælg On (Til) for at aktivere ”closed caption” og for at aktivere ”closed caption”-menuen. Vælg en passende ”closed caption” mulighed: CC1, CC2, CC3 og CC4.

Back				✓
Select	CC1	CC2	CC3	CC4
Exit Menu				✓

 **NOTE:** "Closed caption" er kun til rådighed for NTSC.

TEST PATTERN (TESTMØNSTER)—Testmønster bruges til test af fokus og opløsning.

Test Pattern (Testmønster) aktiveres og deaktiveres ved at vælge **Off (Fra)**, 1 eller 2. Test Pattern 1 (Testmønster 1) kan også fremkaldes ved at holde  og  på kontrolpanelet samtidigt nede i to sekunder. Test Pattern 2 (Testmønster 2) kan også fremkaldes ved at holde  og  på kontrolpanelet samtidigt nede i to sekunder.

Test Pattern 1 (Testmønster 2):

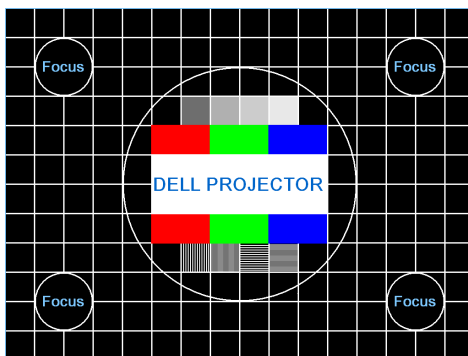

Test Pattern 2 (Testmønster 2):



FACTORY RESET (STANDARDINDSTILLING)—Vælg og tryk på  for at tilbagestille alle indstillinger til standardindstillingerne. Nedenstående advarselsmeddelelse ses.



Nulstilling inkluderer både computerkilder og videokildeindstillinger.

Installation af trådløs netværkning



NOTE: Din computer skal opfylde følgende minimum systemkrav:

Styresystem:

- Windows
Microsoft Windows 2000 med servicepakke 4 eller nyere, Windows XP Home eller Professional servicepakke 2 32-bit (anbefalet) og Windows Vista 32-bit
- MAC
MacBook og over, MacOS 10.5 og over

Minimum-hardware:

- a** Intel Pentium III-800 MHZ (eller større)
- b** 256MB RAM nødvendig, 512 MB eller mere anbefales.
- c** 10MB ledig harddiskplads
- d** Super VGA understøttende 800 x 600 16 bit høj farve eller høj-opløsnings-skærm anbefales (pc og skærm).
- e** Ethernet-adapter (10 / 100 bps) til en ethernet-tilslutning
- f** En understøttet WLAN adapter til en WLAN tilslutning (enhver NDIS-overholdende 802.11b eller 802.11g Wi-Fi enhed)

Webbrowser

Microsoft Internet Explorer 6.0 eller 7.0 (anbefalet), Firefox 1.5 eller 2.0 samt Safari 3.0 og over

For at kunne bruge projektoren trådløst, skal du gøre som følger:

- 1 Installer den trådløse antenne. Se "Installering af antennen" på side 10.
- 2 Aktiver projektorens trådløse forbindelse. Se "WIRELESS AND NETWORK (TRÅDLØS OG NETVÆRK)" på side 43.
- 3 Stil Input Valg menuen på **Wireless / Network (Trådløs / Netværk)**. Se "INPUT SELECT (VÆLG INDDATA)" på side 35. Nedenviste **Wireless Guide Screen (Trådløs Guide Skærm)** ses.:

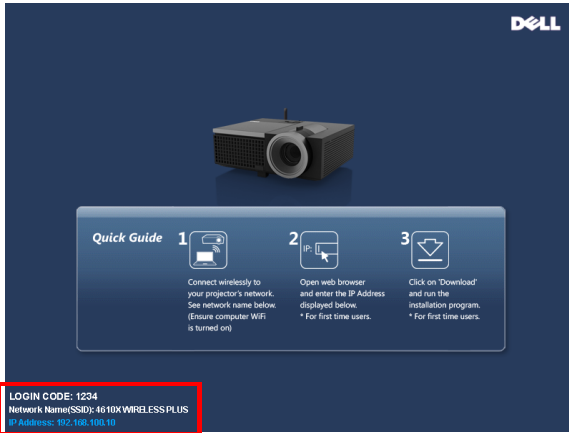

- 4 Noter dig **LOGIN CODE (LOG IND-KODE)**, **NETWORK NAME (NETVÆRKSNAVN) (SSID)** OG **IP ADDRESS (IP-ADRESSE)**. Du skal bruge disse oplysninger til at logge ind med senere.
- 5 Forbind computeren til **4610X WIRELESS PLUS** netværket.

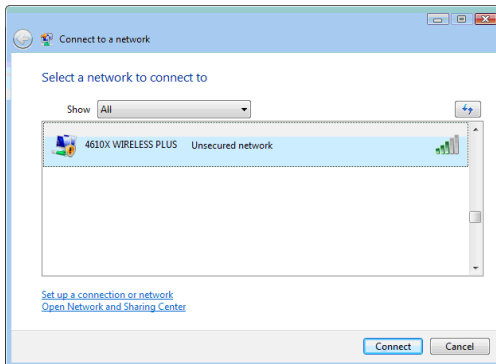

 **NOTE:**

- Computeren skal have en trådløs netværksfunktion for at kunne finde forbindelsen.
- Når du forbinder til 4610X WIRELESS PLUS netværket, mister du de trådløse tilslutningsmuligheder til andre trådløse netværk.

6 Åbn internet-browseren. Du ledes automatisk til 4610X WIRELESS PLUS Web Management websiden.

 **NOTE:** Hvis websiden ikke indlæses automatisk, skal du indtaste IP-adressen noteret ned fra projektorens skærm på browserens adresselinje.

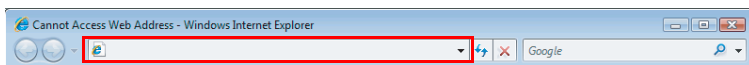

7 4610X WIRELESS PLUS Web Management siden åbner. Ved førstegangsbrug skal du klikke på Download.



8 Vælg det passende styresystem og klik på **Download**.

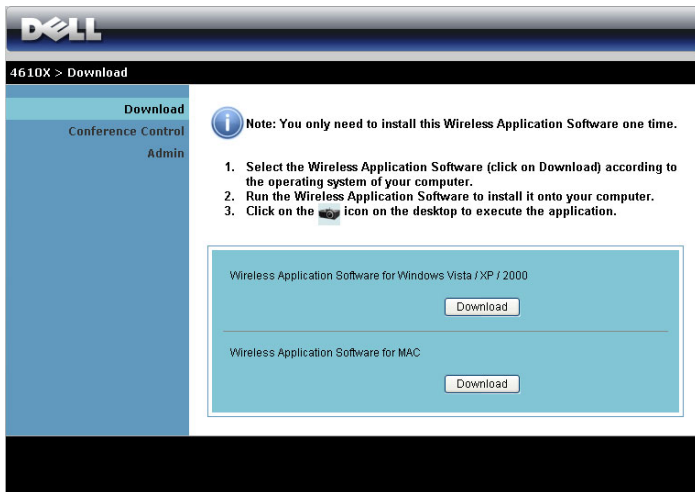

9 Klik på **Run (Kør)** for at fortsætte med engangsinstallationen af softwaret.



NOTE: Du kan vælge at gemme filen og installere den på et senere tidspunkt. For at gøre dette, skal du klikke på **Save (Gem)**.

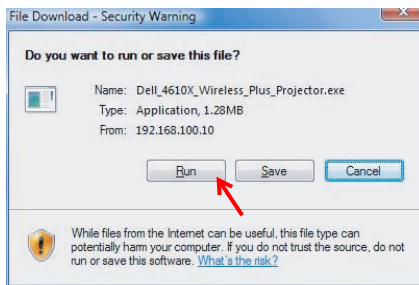

NOTE: Følgende meddelelser kan dukke op. Vælg henholdsvis **Run (Kør)** og **Allow (Tillad)**.

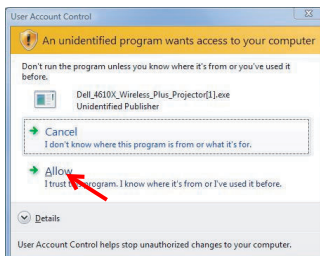
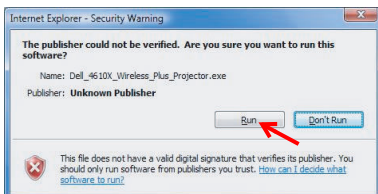

- 10 Installations-softwaret starter. Følg instruktionerne på skærmen for at fuldføre installationen.

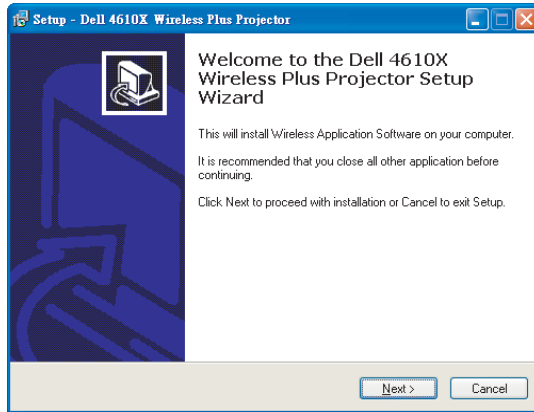

4610X WIRELESS PLUS Trådløst Program software

Når installationen er fuldført, starter 4610X WIRELESS PLUS Trådløst Program softwaret og begynder automatisk at søge efter projektoren. Nedenstående skærm ses.



Login (Log ind)

For at kommunikere med projektoren, skal du indtaste log ind-koden på trin 4 i "Installation af trådløs netværkning og derefter klikke på OK (OK).













 **NOTE:** Hvis IP Address (IP-adressen) ikke findes, skal du indtaste IP Address (IP-adressen) , der ses i skærmens nederste, venstre hjørne.



Dette betyder knapperne



Når der er logget ind, ses følgende skærm.



Punkt	Beskrivelse	
1	Statusbjælke	Viser oplysninger vedrørende IP og LOG IND-KODE.
	 Menu	Klik for at aktivere programmenuen.
	 Minimeringsknap	Klik for at minimere programmet.
	 Lukkeknap	Klik for at afslutte programmet.
2	Kontrolværktøjslinje	
	 Fuld skærm	Klik for at projicere billedet på fuld skærm.
	 Split 1	Klik for at projicere billedet i skærmens øverste, venstre hjørne.
	 Split 2	Klik for at projicere billedet i skærmens øverste, højre hjørne.
	 Split 3	Klik for at projicere billedet i skærmens nederste, venstre hjørne.
	 Split 4	Klik for at projicere billedet i skærmens nederste, højre hjørne.
	 Stop	Klik for at stoppe projiceringen.
	 Pause	Klik for at pausere projiceringen.
3	Tilslutningsstatus	
	 Tilslutningsikon	Blinker, når der projiceres.

Projicering af præsentationen

- Klik på en af projiceringsknapperne for at projicere præsentationen .
- Pauser præsentationen ved at klikke på . Ikonen bliver grøn.

- Fortsæt præsentationen ved at klikke på  igen.
- Stop præsentationen ved at klikke på .

 **NOTE:** De følgende oplysninger gælder kun trådløs datapræsentationstilstand. Hvis der vises et videoklip eller animation, kan billedvisningen være langsom eller ujævn. Se nedenstående tabel med billedhastigheder.

Billedhastighed ved trådløs præsentation

Skærmvariation % ¹	Forventet billede per sekund ²
<5 %	30 ³
<10%	16 ³
<20%	12 ³
<40%	8 ³
<75%	5 ³
100%	3 ³
> 100%	≤ 2 ⁴

NOTE:

- 1 Skærvariationsprocenten er baseret på 1024 x 468. Eksempel: Ved visning af et 320 x 240 videoklip på en 1024 x 768 desktop er skærmvariationen 9,8%.
- 2 Den aktuelle billedhastighed kan være anderledes afhængigt af faktorer såsom netværksmiljø, billedindhold, signalforhold, steder og CPU ydelse.
- 3 I et rent WLAN miljø med 802.11g tilslutning og ingen skærmstrækning.
- 4 Komprimeret til 1024 x 768 og under 802.11g.

 **NOTE:** Når der køres en trådløs præsentation, går computeren ikke i S1 (standby-tilstand) / S3 (sovetilstand) / S4 (dvaletilstand).

Brug af menuen

Klik på  for at se menuen.

Web Management
Search for Projector
Make Application Token
Info
About
Exit

WEB MANAGEMENT (WEBSTYRING)—Klik for at åbne Web Management (Webstyring) siden. Se "Styring af projektoren fra Web Management" på side 59.

SEARCH FOR PROJECTOR (SØGNING EFTER PROJEKTOREN)—Klik for at søge og forbinde til trådløs projektor.

MAKE APPLICATION TOKEN (LAV PROGRAMSYMBOL)—Klik for at lave programsymbol. Se "Lav programsymbol" på side 78.

INFO—Klik for at se systeminformation.

ABOUT (OM)—Klik for at se programversionen.

EXIT (AFSLUT)—Klik for at afslutte programmet.

Styring af projektoren fra Web Management

Konfigurering af netværksindstillingen

Hvis projektoren er forbundet til et netværk, kan du komme til projektoren med en webbrowser. Vedrørende konfiguration af netværksindstillingen, se "WIRELESS AND NETWORK (TRÅDLØS OG NETVÆRK)" på side 43.

Adgang til Web Management

Brug Internet Explorer 5.0 eller over eller Netscape Navigator 7.0 eller over og indtast IP-adressen. Du kan nu gå til Web Management og styre projektoren på afstand.

Hjemmeside



- Gå til Web Management hjemmesiden ved at indtaste projektorens IP-adresse i webbrowseren. Se "WIRELESS AND NETWORK (TRÅDLØS OG NETVÆRK)" på side 43.
- Vælg web-management sproget fra listen.
- Klik på et menupunkt på det venstre faneblad for at komme til siden.

Download trådløst program softwaret

Se også "Installation af trådløs netværkning" på side 51.

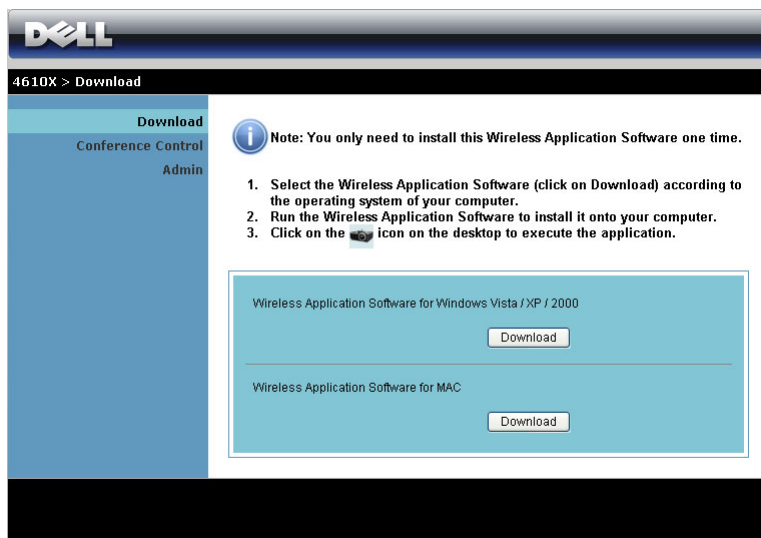

DELL

4610X > Download

Download
Conference Control
Admin

Note: You only need to install this Wireless Application Software one time.

1. Select the **Wireless Application Software** (click on **Download**) according to the operating system of your computer.
2. Run the **Wireless Application Software** to install it onto your computer.
3. Click on the  icon on the desktop to execute the application.

Wireless Application Software for Windows Vista / XP / 2000

[Download](#)

Wireless Application Software for MAC

[Download](#)

Klik på **Download** knappen for det tilsvarende styresystem på din computer.

Conference Control (Konferencestyring)

Her kan du være vært for konference-præsentationer fra forskellige kilder uden brug af projektorkabler, og du kan bestemme, hvordan hver præsentation skal ses på skærmen.

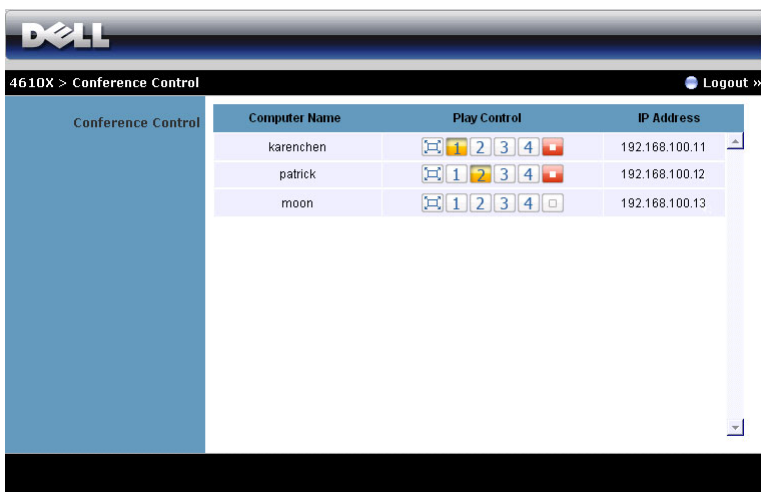

Computer Name (Computernavn): Lister computerne, der er logget til konferencestyling.

Play Control (Afspilningskontrol): Klik på knapperne for at styre, hvordan hver computers projicering skal ses på skærmen.

- Full screen projection (Fuld skærm projicering) - præsentationen fra computeren fylder hele skærmen.
- Split 1 - præsentationen fra computeren ses i skærmens øverste, venstre hjørne.
- Split 2 - præsentationen fra computeren ses i skærmens øverste, højre hjørne.
- Split 3 - præsentationen fra computeren ses i skærmens nederste, venstre hjørne.
- Split 4 - præsentationen fra computeren ses i skærmens nederste, højre hjørne.
- Stop - projicering fra computeren er stoppet.

IP Address (IP-adresse): Viser hver computers IP-adresse.



NOTE: Afslut konferencen ved at klikke på **Logout (Log ud)**.

Styring af funktioner

Admin



The screenshot shows the Dell 4610X Admin interface. At the top, there is a Dell logo and a navigation bar with the text "4610X > Admin". Below this, there is a sidebar with the following menu items: "Download", "Conference Control", and "Admin". The main content area contains a login form with the following fields and buttons:

Admin Password	<input type="text"/>	<input type="button" value="Login"/>
PPID	CN-0X127M-S0081-92J-0001	

Der kræves en administrator-adgangskode for at kunne gå til Admin-siden.

- **Admin Password (Admin-adgangskode):** Indtast administrator-adgangskoden og klik derefter på **Login (Log ind)**. Standard-adgangskoden er "admin". Hvis du vil ændre adgangskoden, se "Change passwords (Skift adgangskoder)" på side 67.

System Status (Systemstatus)

The screenshot displays the Dell System Status web interface. At the top, the Dell logo is visible. Below it, the breadcrumb navigation shows '4610X > Admin > System Status' and a 'Logout' link. The left sidebar contains a menu with the following items: System Status, Network Setup, Projection Setup, Change Passwords, Reset to Default, Firmware Update, Projector Control Panel, Alert Setting, and Reboot System (with a red warning icon). The main content area is divided into three sections:

- Network Status**

IP Address	192.168.3.68
Subnet Mask	255.255.255.0
Default Gateway	192.168.3.254
Wireless MAC Address	00:22:5F:11:0A:1B
Wire MAC Address	11:22:33:44:55:66
- Connection Status**

Projecting Status	Waiting for Projecting
Total Users	0
- Projector Status**

Model Name	4610X WIRELESS PLUS
Projector Name	
Location	
Contact	
Status	Standby
Lamp Hours	0 hrs

Viser Network Status (Netværksstatus), Connection Status (Tilslutningsstatus) og Projector Status (Projektorstatus).

Network Status (Netværksstatus)

Se OSD afsnit på side 43.

System Status	
Network Setup	
Projection Setup	
Change Passwords	
Reset to Default	
Firmware Update	
Projector Control Panel	
Alert Setting	
Reboot System	
IP Setup	<input checked="" type="radio"/> Obtain an IP address automatically
	<input type="radio"/> Use the following IP address
	IP Address: 192 . 168 . 100 . 10
	Subnet Mask: 255 . 255 . 255 . 0
Default Gateway: 192 . 168 . 100 . 10	
DNS Server: 192 . 168 . 100 . 10	
DHCP Server Setup	<input type="radio"/> Auto
	<input checked="" type="radio"/> Disable
	Start IP: 192 . 168 . 100 . 11
	End IP: 192 . 168 . 100 . 254
	Subnet Mask: 255 . 255 . 255 . 0
	Default Gateway: 192 . 168 . 100 . 10
DNS Server: 192 . 168 . 100 . 10	
Wireless Setup	Wireless LAN: <input checked="" type="radio"/> Enable <input type="radio"/> Disable
	Region: --- WORLDWIDE ---
	SSID: 4610X WIRELESS PLUS
	SSID Broadcast: <input checked="" type="radio"/> Enable <input type="radio"/> Disable
	Channel: Auto
	WEP: Disable
Key:	
GateKeeper	<input type="radio"/> All Pass <input checked="" type="radio"/> All Block <input type="radio"/> Internet Only
Apply Cancel	

IP Setup (IP-installation)

- Vælg **Obtain an IP address automatically** to assign an IP address to the projector automatically (Få en IP-adresse automatisk for at tildele projektoren en IP-adresse) eller **Use the following IP address** (Brug den følgende IP-adresse) for at tildele en IP-adresse manuelt.

DHCP Server Setup (Installation af DHCP server)

- Vælg **Auto (Autom.)** for automatisk at installere **Start IP (start-IP)**, **End IP (slut-IP)**, **Subnet Mask (undernetmaske)**, **Default Gateway (standardadgangskode)** og **DNS Server (DNS server)**-adresse fra en DHCP server eller **Disable (Deaktiver)** for at deaktivere denne funktion.

Wireless Setup (Trådløs installation)

- Vælg **Enable (Aktiver)** for at installere **Region (region)**, **SSID**, **SSID Broadcast (SSID udsendelse)**, **Channel (kanal)**, **WEP** og **Key (kode)**. Vælg **Disable (Deaktiver)** for at deaktivere trådløs installation.

SSID: Op til maksimalt 32 tegn.

WEP: Du kan deaktivere WEP koden eller vælge en med 64-bit eller 128-bit i ASCII eller HEX streng.

Key (Kode): Hvis WEP er aktiveret, skal du indstille kodens værdi i henhold til den valgte WEP tilstand.

GateKeeper

- Der er tre muligheder:

All Pass (Alle passerer): Brugere kan få adgang til kontornetværk via trådløs projektor.

All Block (Alle blokeres): Blokerer brugeres adgang til kontornetværk via trådløs projektor.

Internet Only (Kun internet): Blokeres brugeres adgang til kontornetværk, men bibeholder internetadgang.

Klik på **Apply (Anvend)** for at gemme og bruge ændringer. Projektoren skal genstartes for, at ændringerne skal kunne bruges.

Projection Setup (Projicerings-opsætning)

4610X > Admin > Projection Setup Logout »

Projection Setup	Resolution	XGA (1024x768)
	Color Depth	Normal (16 bit)
	Login Code	<input type="radio"/> Disable <input checked="" type="radio"/> Random <input type="radio"/> Use the following code <input type="text"/>
Projector Setup	Model Name	4610X WIRELESS PLUS
	Projector Name	<input type="text"/>
	Location	<input type="text"/>
	Contact	<input type="text"/>

Projection Setup (Projicerings-opsætning)

- **Resolution (Opløsning):** Til valg af opløsning. Der kan vælges mellem: XGA (1024 x 768) og WXGA (1280 x 768).
- **Color Depth (Farvedybde):** Til valg af farvedybde med henblik på mere livagtige præsentationer. Der kan vælges mellem: Normal (16 bit) og Høj (32 bit).
- **Login Code (Log ind-kode):** Vælg, hvordan du ønsker, at log ind-koden skal genereres af projektoren. Der er tre muligheder:
 - **Disable (Deaktiver):** Log ind-koden kræves ikke, når der logges ind på systemet.
 - **Random (Vilkårlig):** Standard er **Random (Vilkårlig)**. Log ind-kode genereres vilkårligt.
 - **Use the following code (Brug den følgende kode):** Indtast en firecifret kode. Denne kode bruges til at logge ind på systemet.

Projector Setup (Installation af projektor)

- Installer **Model Name (Modelnavn)**, **Projector Name (Projektornavn)**, **Location (Sted)** og **Contact (Kontakt)** oplysninger (op til 21 tegn i hvert felt).

Klik på **Apply (Anvend)** for at gemme og bruge ændringer. Projektoren skal genstartes, for at ændringerne skal kunne bruges.

Change passwords (Skift adgangskoder)

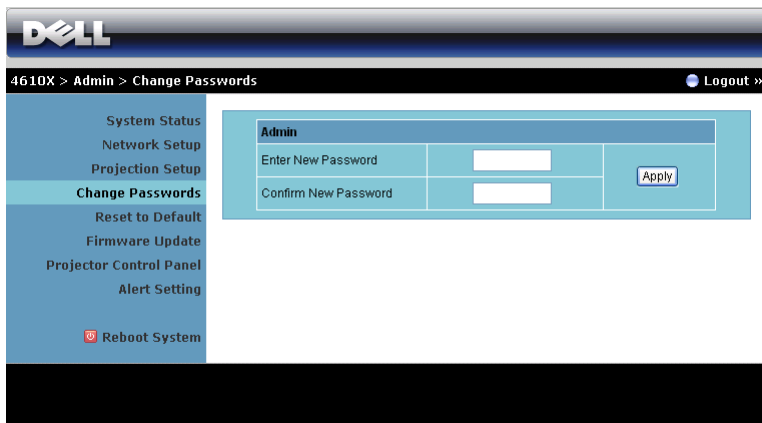

The screenshot shows the Dell 4610X Admin interface. At the top, there is a navigation bar with the Dell logo on the left and '4610X > Admin > Change Passwords' on the right, along with a 'Logout »' button. A left-hand menu lists various system settings: System Status, Network Setup, Projection Setup, Change Passwords (highlighted), Reset to Default, Firmware Update, Projector Control Panel, Alert Setting, and Reboot System. The main content area is titled 'Admin' and contains a form with two input fields: 'Enter New Password' and 'Confirm New Password'. An 'Apply' button is located to the right of the second input field.

På denne side kan du ændre administrator-adgangskoden.

- **Enter New Password (Indtast ny adgangskode):** Indtast den nye adgangskode
- **Confirm New Password (Bekræft ny adgangskode):** Indtast adgangskoden igen og klik på **Apply (Anvend)**.



NOTE: Kontakt Dell, hvis du har glemt din administrator-adgangskode.

Reset to Default (Tilbagestil til Standard)

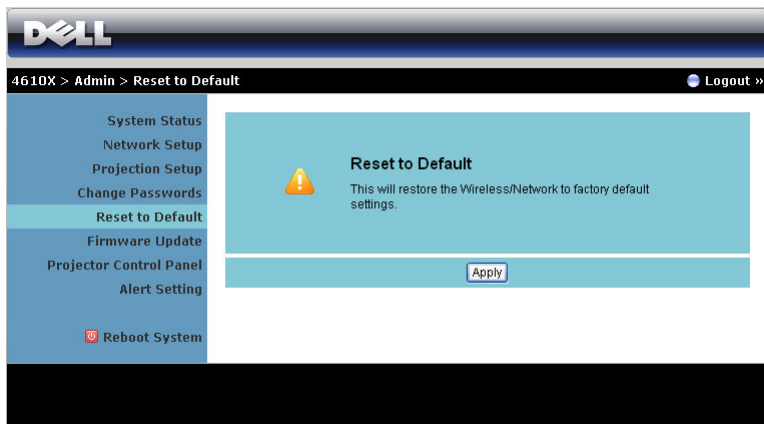

Klik på **Apply (Anvend)** for at tilbageføre al trådløs/netværk installation til fabriksindstillingerne.

Firmware Update (Firmware-opdatering)

Brug Firmware Update (Firmware opdatering) siden til opdatering af projektorens firmware.

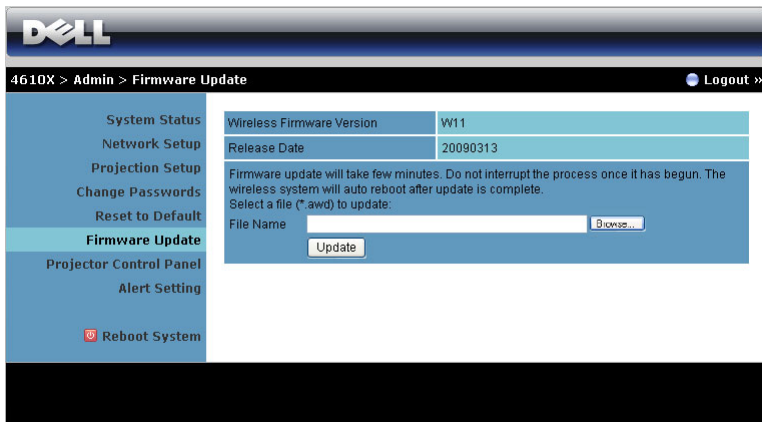

4610X > Admin > Firmware Update Logout »

System Status	Wireless Firmware Version	W11
Network Setup	Release Date	20090313
Projection Setup	Firmware update will take few minutes. Do not interrupt the process once it has begun. The wireless system will auto reboot after update is complete.	
Change Passwords	Select a file (*.awd) to update:	
Reset to Default	File Name	<input type="text"/> <input type="button" value="Browse..."/>
Firmware Update	<input type="button" value="Update"/>	
Projector Control Panel		
Alert Setting		
<input type="button" value="Reboot System"/>		

Start firmware-opdatering på følgende måde:

- 1 Tryk på **Browse (Gennemse)** for at vælge den fil, der skal opdateres.
- 2 Klik på **Update (Opdatering)** for at begynde. Vent venligst, mens systemet opdaterer enhedens firmware.

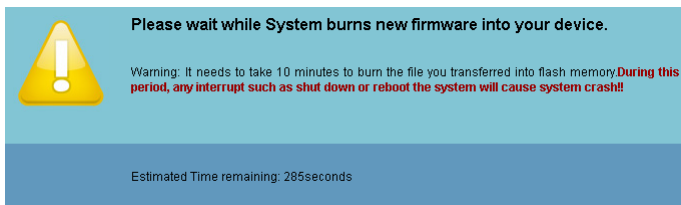

Please wait while System burns new firmware into your device.

Warning: It needs to take 10 minutes to burn the file you transferred into flash memory. **During this period, any interrupt such as shut down or reboot the system will cause system crash!**

Estimated Time remaining: 285seconds

⚠ ADVARSEL: Afbryd ikke opdateringsprocessen - det kan få systemet til at bryde ned!

- 3 Klik på **OK (OK)**, når opdateringen er fuldført.

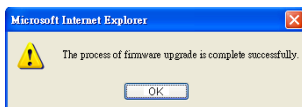

Projector Control Panel (Projektorens kontrolpanel)

DELL

4610X > Admin > Projector Control Panel Logout »

System Status
Network Setup
Projection Setup
Change Passwords
Reset to Default
Firmware Update

Projector Control Panel
Alert Setting
 Reboot System

Projector Information

Projector Status	Standby	<input type="button" value="Refresh"/>
Power Saving	Off	<input type="button" value="Power ON"/> <input type="button" value="Power OFF"/>
Alert Status	Good	<input type="button" value="Clear"/>

Image Control

Operation Mode	<input checked="" type="radio"/> Normal Mode <input type="radio"/> ECO Mode	
Projector Mode	Front Projection-Desktop	
Source Select	None	
Video Mode	Presentation Mode	
Blank Screen	<input type="radio"/> On <input checked="" type="radio"/> Off	
Aspect Ratio	<input checked="" type="radio"/> Original <input type="radio"/> 4:3 <input type="radio"/> Wide	
Brightness	0 (0~100)	<input type="button" value="Set"/>
Contrast	0 (0~100)	<input type="button" value="Set"/>
<input type="button" value="Auto Adjust"/>		

Audio Control

Audio Input	Audio-A	
Volume	0 (0~20)	<input type="button" value="Set"/>
Speaker	<input type="radio"/> On <input checked="" type="radio"/> Off	
Alert Volume	Off	
<input type="button" value="Factory Reset"/>		

Projector Information (Projektor-information)

- **Projector Status (Projektorstatus):** Der er fire statusser: Lamp On (Lampe tændt), Standby (Standby), Power Saving (Energispare) og Cooling (Afkøling). Klik på **Refresh (Opdater)** for at opdatere status og kontrolindstillinger.
- **Power Saving (Energispare):** Energispare kan indstilles til Fra, 30, 60, 90 eller 120 minutter. For yderligere information, se "Power Saving (Energispare)" på side 46.
- **Alert Status (Alarmstatus):** Der er fem alarmstatusser: Lamp fail (Lampefejl), Lamp hours running out (Lampetimer udløber), Projector over-heating (Projektor overopheder), Fan error (Ventilatorfejl) og Lamp over-heating (Lampe overopheder). Projektoren kan låse fast i beskyttelsestilstand, hvis en af alarmerne aktiveres. For at forlade beskyttelsestilstand, skal du, for at kunne starte projektoren, først klikke på **Clear (Ryd)** for at fjerne Alert Status (Alarmstatus).

Image Control (Billedkontrol)

- **Driftstilstand:** Til valg af driftstilstand. Der kan vælges mellem to ting: Normal tilstand og ØKO tilstand.
- **Projector Mode (Projektortilstand):** Her kan du vælge projektor-tilstand afhængigt af, hvordan projektoren er anbragt. Der er fire projiceringstilstande: Front Projection-Desktop (Frontprojektionsdesktop), Front Projection-Ceiling Mount (Frontprojektion – loftsmonteret), Rear Projection-Desktop (Bagprojektionsdesktop) og Rear Projection-Ceiling Mount (Bagprojektion – loftsmonteret)
- **Source Select (Valg af kilde):** Med Source Select (Valg af kilde) menuen kan du vælge projektorens inputkilde. Der kan vælges mellem VGA-A, VGA-B, S-video, Composite Video (Komposit video), HDMI og Trådløs/Netværk.
- **Video Mode (Video-tilstand):** Vælg en funktion for at optimere skærbilledet alt efter, hvordan projektoren anvendes:
 - **Presentation (Præsentation):** Bedst til præsentations-dias.
 - **Bright (Lys):** Maksimal lysstyrke og kontrast.
 - **Movie (Film):** Til visning af film og billeder.
 - **sRGB:** Giver mere nøjagtige farver.
 - **Custom (Brugerdefiner):** Brugerforetrukne indstillinger.
- **Blank Screen (Tom skærm):** Der kan vælges On (Til) eller Off (Fra).
- **Aspect Ratio (Billedformat):** Giver dig mulighed for at vælge et billedformat for at justere, hvordan billedet skal fremstå.
- **Brightness (Lysstyrke):** Vælg værdi for at justere billedets lysstyrke.
- **Contrast (Kontrast):** Vælg værdi for at justere billedets kontrast.

Klik på **Auto Adjust (Autom. justering)** for at justere indstillingerne automatisk.

Lydkontrol

- **Audio Input (Lyd-input):** Vælg indgangskilde Der kan vælges mellem: Audio-A (Lyd A), Audio-B (Lyd B), Audio-C (Lyd C) og HDMI.
- **Volume (Lydstyrke):** Vælg lydstyrkeværdien (0~20).
- **Speaker (Højttaler):** Du kan vælge On (Til) for at aktivere lydfunktionen eller Off (Fra) for at deaktivere lydfunktionen.
- **Alert Volume (Alarmlydstyrke):** Til indstilling af alarmens lydstyrke (Off (Fra), Low (Lav), Mid (Mellem) og High (Høj)), til/fra, advarsel og ordretaster.

Klik på **Factory Reset (Tilbagestilling)** for at genoprette fabrikkens standardindstillinger.

Alert Setting (Alarmindstilling)

The screenshot shows the Dell Alert Setting web interface. The top navigation bar includes the Dell logo and the breadcrumb '4610X > Admin > Alert Setting' with a 'Logout' link. The left sidebar contains a menu with options: System Status, Network Setup, Projection Setup, Change Passwords, Reset to Default, Firmware Update, Projector Control Panel, Alert Setting (highlighted), and Reboot System. The main content area is titled 'E-Mail Alert' and contains the following sections:

- E-Mail Alert:** Includes radio buttons for 'Enable' and 'Disable' (selected), and a button labeled 'E-Mail Alert Test'. Below are input fields for 'To', 'Cc', and 'From', each followed by an '@' symbol. The 'Subject' field contains the text '4610X WIRELESS PLUS-D33963 Alert'.
- SMTP Setting:** Includes input fields for 'Out going SMTP Server', 'Username', and 'Password'.
- Alert Condition:** Includes checkboxes for 'Lamp warning', 'Low lamp life', 'Temperature warning', and 'Non-original Lamp module'. A 'Save' button is located at the bottom of this section.

E-mail Alert (E-mail-alarm)

- E-mail Alert (E-mail-alarm): Du kan indstille, om du vil informeres per e-mail (aktiver) eller ikke (deaktiver).
- To/CC/From (Til/CC/Fra): Du kan indtaste afsenderens (Fra (From)) og modtagernes (To/Cc (Til/CC)) e-mail-adresser for at modtage meddelelse, når en unormalitet eller advarsel opstår.
- Subject (Emne): Du kan indtaste e-mailens emnelinje.

Klik på E-mail Alert Test (E-mail alarmtest) for at teste e-mail-alarmindstillingerne.

SMTP Setting (SMTP indstilling)

- Out going SMTP server (Ugående SMTP server), Username (Brugernavn) og Password (Adgangskode) skal leveres af din netværksadministrator eller MIS.

Alert Condition (Alarmitilstand):

- Du kan vælge unormalhederne og advarslerne, der skal meddeles om per e-mail. Når en af disse alarmitilstande opstår, sendes en e-mail til modtagerne (To/Cc (Til/Cc)).

Klik på Save (Gem) for at gemme indstillinger.

Reboot System (Genstart system)

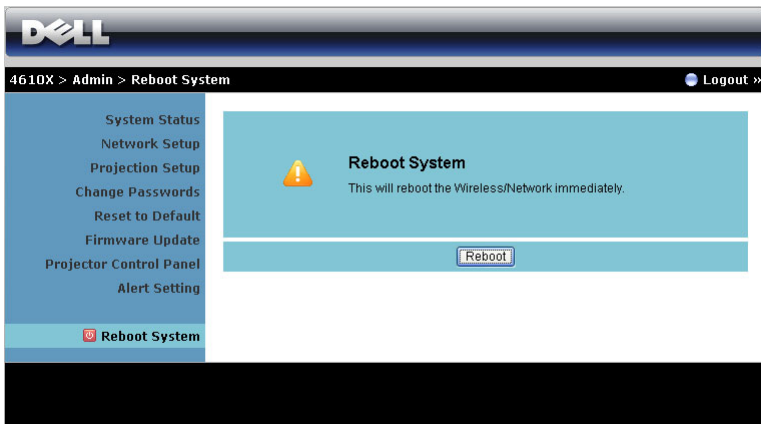

Klik på Reboot (Genstart) for at genstarte systemet.

Crestron



Crestron funktion

TIP:

Jeg vil gerne kunne gå til projektoren på afstand via internettet. Hvad er den bedste indstilling for browseren?

For at opnå den bedste indstilling for browseren, gør som følger:

- 1 Åbn Control Panel (Kontrolpanel) → Internet Options (Internetindstillinger) → General (Generelt) faneblad → Temporary Internet Files (Midlertidige internetfiler) → Settings (Indstillinger) → Select (Vælg) Hvert besøg til siderne.
- 2 Nogle brandmure eller antivirus kan blokere HTTP programmet. Slå om muligt brandmur og antivirus fra.

Jeg vil gerne kunne gå til projektoren på afstand via internettet. Hvilket stikportnummer skal jeg åbne for den i brandmuren?

De følgende er TCP/IP stikporte, som projektoren bruger.

UDP/TCP	Port Nummer	Beskrivelse
TCP	80	Web-konfiguration (HTTP)
UDP/TCP	25	SMTP: Bruges til e-mail routing mellem mail-servere
UDP/TCP	161	SNMP: Simple Network Management Protocol (Simpel Netværks-Management Protokol)
UDP	9131	AMX: Bruges til AMX opdagelse

Hvorfor kan jeg ikke nå projektoren via internettet?

- 1 Tjek, om computeren/laptoppen er forbundet til internettet.
- 2 Tjek, med din MIS eller netværksadministrator, om computeren/laptoppen er på det samme undernet.

Hvorfor kan jeg ikke nå SMTP serveren?

- 1** Tjek med din MIS eller netværksadministrator, om SMTP serverfunktionen er åben for projektoren og, om IP'en, tildelt projektoren, har adgang til SMTP serveren. Projektorens SMTP stikportnummer er 25. Dette kan ikke ændres.
- 2** Tjek, om den udgående SMTP server, brugernavnet og adgangskoden er korrekt indstillet.
- 3** Nogle SMTP servere tjekker, om "Fra" mail-adressen passer med "Brugernavn" og "Adgangskode". Du bruger f.eks. test@dell.com som mail-adressen i "Fra". Du skal også bruge test@dell.com kontooplysningerne for brugernavn og adgangskode til at logge ind på SMTP serveren.

Hvorfor kan jeg ikke modtage test-alarm-e-mail, selvom projektoren indikerer, at test-mailen er sendt?

Det kan være, fordi SMTP serveren genkendte alarm-mailen som en spam-mail eller på grund af SMTP server restriktionen. Tjek SMTP serverens indstilling i dit MIS (ledelsesbeslutningssystem) eller hos din netværksadministrator.

Konfiguration af brandmur og FAQ (Hyppigt Stillede Spørgsmål)

SP: Hvorfor kan jeg ikke få adgang til Web Management websiden?

SV: Computeren brandmurs-konfiguration kan forhindre din adgang til Web Management websiden. Se venligst de følgende konfigurationsindstillinger.

Brandmur- beskyttelse	Konfiguration
McAfee Sikkerhedscenter	<ol style="list-style-type: none">1 Start McAfee Sikkerhedscenter(Start > Alle programmer > McAfee > McAfee Sikkerhedscenter).2 På personlig brandmur plus fanebladet, klik på View the Internet Applications List (Se listen med Internetprogrammer).3 Find og vælg Dell 4610X Wireless Plus Projector på listen.4 Højreklik på dens Permissions (Tilladelser) kolonne.5 Vælg Allow Full Access (Tillad fuld adgang) i pop-op menuen.
Norton AntiVirus	<ol style="list-style-type: none">1 Åbn Norton AntiVirus (Start > Alle programmer > Norton AntiVirus > Norton AntiVirus).2 Klik på Options (Funktioner) menuen og vælg derefter Norton AntiVirus.3 På Status (Status) siden, vælg Internet Worm Protection (Beskyttelse mod internet-orm).4 Find og vælg Dell 4610X Wireless Plus Projector på programlisten.5 Højreklik på dens Internet Access (Internetadgang) kolonne.6 Vælg Permit All (Tillad alt) i pop-op menuen.7 Klik på OK (OK).
Sygate Personlig Brandmur	<ol style="list-style-type: none">1 Åbn Sygate Personlig Brandmur (Start > Alle programmer > Sygate > Sygate Personlig Brandmur).2 På listen med Løbende programmer, find og højreklik på Dell 4610X Wireless Plus Projector.3 Vælg Permit (Tillad) i pop-op menuen.

Brandmur- beskyttelse	Konfiguration
Windows Brandmur	<ol style="list-style-type: none"> 1 Åbn Windows Brandmur (Start > Alle programmer > Kontrolpanel). Dobbeltklik på Windows Brandmur. 2 På Generelt fanebladet, fjern markering fra Tillad ikke undtagelser. 3 På Undtagelser fanebladet, klik på Tilføj program... 4 Find og vælg Dell 4610X Wireless Plus Projector på programlisten og klik derefter på OK. 5 Klik på OK for at bekræfte undtagelsesindstillingerne.
Zonealarm	<ol style="list-style-type: none"> 1 Åbn Zonealarm Brandmur (Start > Alle programmer > Zone Labs > Zone Labs Center). 2 På Program Control (Programkontrol) siden, find og vælg Dell 4610X Wireless Plus Projector på listen. 3 Højreklik på dens Access-Trusted (Adgang betroet) kolonne. 4 Vælg Allow (Tillad) i pop-op menuen. 5 Højreklik og vælg Allow (Tillad) til Access-Internet (Internetadgang), Server-Trusted (Server betroet) og Server-Internet (Server internet) kolonnerne.

Lav programsymbol

Med programsymbolet kan du udføre "Plug & Show" med et USB symbol.

- 1 I programsoftwaret, klik på  > Make Application Token (Lav programsymbol).
- 2 Følgende skærm ses. Klik på Next (Næste).



- 3 Anbring et flash-drev i en af computerens USB porte. Vælg drevet på listen og klik derefter på Next (Næste).

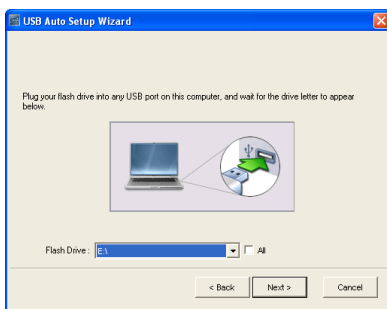

- 4 Klik på Finish (Afslut) for at lukke guiden.



Fejlfinding på din projektor



Hvis du oplever problemer med din projektor, så se i de følgende fejlfindingstips. Hvis problemet fortsætter, så kontakt Dell. (Se Kontakt Dell™ påside 92).

Problem

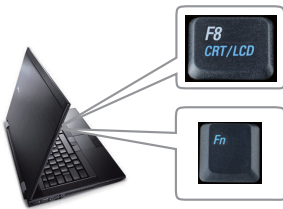
Der vises intet billede på skærmen







Mulig løsning

- Kontroller, at linsehætten er fjernet, og at der er tændt for projektoren.
- Kontroller, at INPUT SELECT (VÆLG INPUT) er korrekt indstillet i OSD menuen.
- Kontroller, at den eksterne grafikport er aktiveret. Hvis du bruger en Dell™ bærbar computer, så tryk på   (Fn+F8). For andre computere, se i den respektive dokumentation. Computerens output-signal er ikke i henhold til industristandarder. Hvis dette sker, skal du opgradere computerens videodriver. For Dell computer, se support.dell.com.
- Kontroller, at alle kabler er korrekt tilsluttet. Se "Tilslutning af projektoren" på side 9.
- Kontroller, at benene på stikkene ikke er bøjedede eller knækkede.
- Kontroller, at lampen er korrekt installeret (se "Udskiftning af lampe" på side 85).
- Brug **Test Pattern (Testmønster)** i menuen **Others (Andet)**. Kontroller, at farverne på testmønstret er korrekte.

Manglende input-kilde. Kan ikke skifte til bestemt input-kilde.

Gå til Avanceret Aktiver/Deaktiver Kilder og sikr, at den givne input-kilde er sat på Aktiver.

Problem (fortsat)	Mulig løsning (fortsat)
Delvist, rullende og forkert vist billede	<p>1 Tryk på Auto adjust [Automatisk justering] - knappen på fjernbetjeningen eller på kontrolpanelet.</p> <p>2 Hvis du bruger en Dell™ bærbar computer, så sæt opløsningen på computeren til XGA (1024 x 768):</p> <p>a Højreklik på den ubrugte del af dit Microsoft® Windows® skrivebord, klik på Properties (Egenskaber), og vælg derefter Settings (Indstillinger) fanen.</p> <p>b Kontroller, at indstillingen er på 1024 x 768 pixel for den eksterne skærmport.</p> <p>c Tryk på   (Fn+F8).</p> <p>Hvis du oplever problemer med at ændre opløsninger, eller hvis din skærm fryser, så genstart alt udstyr og projektoren.</p> <p>Hvis du ikke bruger en Dell™ bærbar computer, så se i computerens dokumentation. Computerens output-signal er måske ikke i henhold til industristandarder. Hvis dette sker, skal du opgradere computerens videodriver. For Dell computer, se support.dell.com.</p>
Skærmen viser ikke din præsentation	Hvis du bruger en bærbar computer, så tryk på   (Fn+F8).
Billedet er ustabilt eller flimrer	Juster sporing på undermenuen OSD Display (Skærmvisning) (kun i pc-funktion).
Billedet har en lodret flimrende bjælke	Juster frekvensen på undermenuen OSD Display (Skærmvisning) (kun i pc-funktion).
Billedfarven er forkert.	<ul style="list-style-type: none"> Hvis skærmen modtager de forkerte signalluddata fra grafikkortet, skal du indstille signaltypen til RGB på OSD skærm fanen. Brug Test Pattern (Testmønster) i menuen Others (Andet). Kontroller, at farverne på testmønstret er korrekte.
Billedet er ude af fokus	<p>1 Juster fokusringen på projektorlinsen.</p> <p>2 Kontroller, at projektionsskærmen er indenfor den angivne afstand fra projektoren (120,09 cm [1,2 m] til 1.000,05 cm [10 m]).</p>

Problem (fortsat)	Mulig løsning (fortsat)
Billedet er trukket, når der vises en 16:9 DVD	Projektoren detekterer automatisk inputsignalets format. Det bevarer det projicerede billedes format i henhold til indgangssignalets format med en oprindelig indstilling. Hvis billedet stadig er strukket, indstil størrelsesforholdet i OSD's Set Up (Opsætning) menu.
Billedet er spejlvendt	Vælg Set Up (Indstilling) fra OSD, og juster projektfunktionsfunktionen.
Lampen er brændt ud eller har en blobbende lyd	Når lampen når slutningen af levetiden, kan den brænde ud og måske lave en blobbende lyd. Hvis det sker, tændes projektoren ikke. Hvis du vil udskifte lampen, skal du se "Udskiftning af lampe" på side 85.
LAMP (LAMPE) lyset er kraftigt gult	Hvis LAMP (LAMPE) lyset er kraftigt gult, skal lampen udskiftes.
LAMP (LAMPE) blinker gult	Hvis LAMP (LAMPE) lyset blinker gult, kan lampemodulets forbindelse være afbrudt. Tjek lampemodulet og kontroller, at det er korrekt monteret. Hvis LAMP (LAMPE) lyser og Power (Strøm) blinker gult, har lampe-driveren fejlet, og projektoren lukker automatisk ned. Hvis LAMP (LAMPE) og TEMP (TEMP) blinker gult, og Power (Strøm) lyser konstant blå, er der fejl ved farvehjulet, og projektoren lukker automatisk ned. Ryd projiceringstilstanden ved holde POWER (STRØM) knappen nede i 10 sekunder.
TEM (TEMP) lyser konstant orange	Projektoren er overophedet. Skærmen lukker automatisk ned. Tænd for skærmen igen, når projektoren er afkølet. Hvis problemet fortsætter, så kontakt Dell™.

Problem (fortsat)	Mulig løsning (fortsat)
TEMP (TEMPERATUR) blinker gult	Så er der fejl ved en projektorventilator, og projektoren lukker automatisk ned. Prøv at rydde projektortilstanden ved at holde POWER (STRØM) knappen nede i 10 sekunder. Vent 5 minutter og tænd så igen. Hvis problemet fortsætter, kontakt Dell™.
OSD (skærmmenuent) kommer ikke frem på skærmen	Forsøg at trykke på knappen Menu på panelet i 15 sekunder for at oplåse OSD. Kontroller Menu Lock (Menu-lås) aktiveret side 45.
Fjernbetjeningen fungerer ikke jævnt eller fungerer kun inden for et begrænset område	Batteriet er måske lavt. Kontroller om laserstrålen, der transmitteres fjernt fra, er for svag. Hvis det er tilfældet, så udskift med 2 nye AAA-batterier.

Styresignaler

Projektørstatus	Beskrivelse	Kontrolknapper			Indikator	
		Strømforsyning	Menu	Others (Andet)	TEMP [TEMPE RATUR] (Gul)	LAMP (Gul)
Standby-funktion	Projektør i standby-funktion. Klar til at blive tændt.	BLÅ Blinker	SLUKKET	SLUKKET	SLUKKET	SLUKKET
Opvarmingsfunktion	Det taget en kort tid for projektøren at varme op og tændes.	BLÅ	BLÅ	BLÅ	SLUKKET	SLUKKET
Lampe tændt	Projektør i Normal-funktion, klar til at vise et billede. 📌 Note: OSD-menuen skal ikke bruges.	BLÅ	BLÅ	SLUKKET	SLUKKET	SLUKKET
Afkølingsfunktion	Projektøren køler ned inden den slukker.	BLÅ	SLUKKET	SLUKKET	SLUKKET	SLUKKET
Energisparefunktion	Energisparefunktionen er aktiveret. Projektøren går automatisk i standby-funktion hvis der ikke detekteres et inputsignal indenfor to timer.	GUL Blinker	SLUKKET	SLUKKET	SLUKKET	SLUKKET
Afkøling inden energisparefunktion.	Projektøren bruger ca. 60 sekunder til at afkøle, inden den skifter til Energisparefunktion.	GUL	SLUKKET	SLUKKET	SLUKKET	SLUKKET
Projektør overophedet	Luftventilationen er muligvis blokeret, eller den omgivende temperatur kan være over 35°C. Projektøren lukker automatisk ned. Du skal sikre dig, at ventilationsåbningerne ikke er blokerede og at den omgivende temperatur ligger indenfor området for apparatets funktion. Hvis problemet fortsætter, så kontakt Dell.	SLUKKET	SLUKKET	SLUKKET	GUL	SLUKKET
Lampe overophedet	Lampen er overophedet. Ventilationsåbningerne er muligvis blokerede. Projektøren lukker automatisk ned. Tænd for skærmen igen, når projektøren er afkølet. Hvis problemet fortsætter, så kontakt Dell.	BLÅ	SLUKKET	SLUKKET	GUL	SLUKKET
Lampedriver overophedet	Lampedriveren er overophedet. Ventilationsåbningerne er muligvis blokerede. Projektøren lukker automatisk ned. Tænd for skærmen igen, når projektøren er afkølet. Hvis problemet fortsætter, så kontakt Dell.	GUL	SLUKKET	SLUKKET	GUL	SLUKKET
Ventilator defekt.	En af ventilatorerne svigter. Projektøren lukker automatisk ned. Hvis problemet fortsætter, så kontakt Dell.	SLUKKET	SLUKKET	SLUKKET	GUL Blinker	SLUKKET
Lampens driver defekt	Lampens driver svigter. Projektøren lukker automatisk ned. Træk ledningen ud af stikkontakten efter tre minutter, og tænd derefter for skærmen igen. Hvis problemet fortsætter, så kontakt Dell.	GUL Blinker	SLUKKET	SLUKKET	SLUKKET	GUL Blinker
Farvehjulsvigt	Farvehjulet kan ikke starte. Projektøren svigter og den lukker automatisk ned. Træk ledningen ud af stikkontakten efter tre minutter, og tænd derefter for projektøren. Hvis problemet fortsætter, så kontakt Dell.	BLÅ	SLUKKET	SLUKKET	GUL Blinker	GUL Blinker

Lampesvigt	Lampen er defekt. Udskift lampen.	SLUKKET	SLUKKET	SLUKKET	SLUKKET	GUL
Fejl - DC-strømforsyning (+12 V)	Strømforsyningen er afbrudt. Projektoren lukker automatisk ned. Træk ledningen ud af stikkontakten efter tre minutter, og tænd derefter for projektoren. Hvis problemet fortsætter, så kontakt Dell.	GUL Blinker	SLUKKET	SLUKKET	GUL	GUL
Fejl - DC-strømforsyning (sekundær)	Strømforsyningen er afbrudt. Projektoren lukker automatisk ned. Træk ledningen ud af stikkontakten efter tre minutter, og tænd derefter for projektoren. Hvis problemet fortsætter, så kontakt Dell.	GUL Blinker	SLUKKET	SLUKKET	GUL	SLUKKET
Lampemodulforbindelse fejlet	Lampemodulforbindelsen kan være afbrudt. Tjek lampemodulet og kontroller, at det er korrekt monteret. Hvis problemet fortsætter, så kontakt Dell.	SLUKKET	SLUKKET	SLUKKET	SLUKKET	GUL Blinker

Udskiftning af lampe

⚠ ADVARSEL: Inden du begynder nogle af procedurerne i dette afsnit, skal du følge Anvisninger omkring sikkerhed, som beskrevet på side 7.

Udskift lampen, når du ser meddelelsen "**Lamp is approaching the end of its useful life in full power operation. Replacement suggested!** www.dell.com/lamps (Lampen er ved at nå afslutningen af dens brugbare levetid ved fuld funktion. Udskiftning anbefales! www.dell.com/lamps)" ses på skærmen. Hvis problemet fortsætter efter udskiftning af lampen, så kontakt Dell™. For yderligere oplysninger, se Kontakt Dell™ på side 92.

⚠ ADVARSEL: Brug en original lampe og sørg for sikre og optimale arbejdsforhold for projektoren.

⚠ ADVARSEL: Lampen bliver meget varm, når den er i brug. Forsøg ikke at udskifte lampen, før projektoren er kølet af i mindst 30 minutter.

⚠ ADVARSEL: Rør ikke ved pæren eller lampeglasset på noget tidspunkt. Projektorlamper er meget skrøbelige og kan bryde, hvis de berøres. De spredte glasskår er skarpe og kan medføre personskaade.

⚠ ADVARSEL: Hvis lampen brister skal alle skår fjernes fra projektoren, og de skal bortskaffes eller genbruges, i overensstemmelse med den lokale eller indenlandske lovgivning. For yderligere oplysninger, se www.dell.com/hg.

- 1 Sluk for projektoren, og træk stikket ud.
- 2 Lad projektoren køle af i mindst 30 minutter.
- 3 Løsn de to skruer, der holder lampedækslet fast, og fjern dækslet.
- 4 Løsn de to skruer, der holder lampen.
- 5 Træk lampen op i dens metalhåndtag.

✍ NOTE: Dell kan forlange, at lamper, der udskiftes under garantien, returneres til Dell™. Ellers kontakt dit lokale genbrugscenter for at få oplyst det nærmeste affaldsdepot.

- 6 Udskift med en ny lampe.
- 7 Spænd de to skruer, der holder lampen.
- 8 Sæt lampedækslet på plads og spænd de to skruer.



9 Nulstil lampens brugstid ved at vælge "Yes" (Ja) for **Lamp Reset** (Nulstilling af lampe) i OSD-menuen **Lamp (Lampe)** fane (se Lampe-menu på side 41). Når et nyt lampemodul monteres, nulstiller projektoren automatisk lampetimerne.



ADVARSEL: Bortskaffelse af lamper (kun USA)

 **LAMPE(R) INDEN I DETTE PRODUKT INDEHOLDER KVIKSØLV OG SKAL GENBRUGES ELLER BORTSKAFFES I OVERENSSTEMMELSE MED LOKALE, STATSIGE ELLER FØDERALE LOVE. FOR YDERLIGERE INFORMATION, SE WWW.DELL.COM/HG ELLER KONTAKT ELECTRONIC INDUSTRIES ALLIANCE PÅ WWW.EIAE.ORG. FOR SPECIFIK INFORMATION OM BORTSKAFFELSE AF LAMPE, SE WWW.LAMPRECYCLE.ORG.**

Specifikationer

Lysventil	0,55" XGA DMD type X, DarkChip2™
Brightness (Lysstyrke)	3500 ANSI Lumens (maks.)
Kontrastområde	2000:1 Typisk (Fuld Til/Fuld Fra)
Ensartethed	85% Typisk (Japan-standard - JBMA)
Antal pixel	1024 x 768 (XGA)
Farvevisning	16,7M farver
Farvehjulshastighed	2X
Projektionslinse	F-Stop: F/ 2.4~2.66 Fokallængde, f=18,2~21,8 mm 1,2X manuel zoom-linse Throwforhold = 1,6~1,92 bred og tele
Projektionsskærmstørrelse	30-307 tommer (diagonal)
Projektionsafstand	3,94~32,81 ft (1,2 m~10,0 m)
Videokompatibilitet	Komposit video / S-video NTSC (J, M, 4.43), PAL (B, D, G, H, I, M, N, Nc, 60), SECAM (B, D, G, K, K1, L) Komponent-video via VGA og HDMI: 1080i/p, 720p, 576i/p, 480i/p
Strømforsyning	Universel AC 90-264 50/60 Hz med PFC indgang
Strømforbrug	Normal tilstand: 375W ± 10% @ 110V vekselstrøm (Trådløs og netværk Til) Eco-tilstand: 330W ± 10% @ 110V vekselstrøm (trådløs og netværk Til) Energisparetilstand: <24W (trådløs og netværk Til, ventilatorhastighed på minimum) Standby-tilstand: <12W ± 10% @ 110V vekselstrøm (trådløs og netværk Til) < 1W (trådløs og netværk Fra)

Lyd	2 højttalere x 5W RMS
Støjniveau	35 dB(A) normal tilstand, 32 dB(A) eco-funktion
Vægt	6,55 ± 0,05lbs (2,97 ± 0,02 kg)
Dimensioner (B x H x D)	286 x 110 x 247,8 mm



Miljøforhold	<p>Driftstemperatur: 5°C - 35°C (41°F~95°F) Fugtighed: 80% maks.</p> <p>Opbevaringstemperatur: 0°C til 60°C (32°F~140°F) Fugtighed: 90 % maks.</p> <p>Forsendelsestemperatur: -20°C til 60°C (-4°F til 140°F) Fugtighed: 90 % maks.</p>
I/O-stik	<p>Strøm: Et AC (vekselstrøm) stik (3-pin – C14 indgang)</p> <p>VGA indgang: To 15-pin D-sub stik (blå), VGA-A og VGA-B til analoge RGB/komponent indgangssignaler.</p> <p>VGA output: Ét 15-pind D-sub stik (sort) til VGA-A loop-through.</p> <p>S-video indgang: Ét standard 4-pin min-DIN S-video stik til Y/C signal.</p> <p>Komposit video-indgang: Ét gult RCA stik til CVBS signal.</p> <p>HDMI-input: Ét HDMI stik til støtte for HDMI 1.3. Er HDCP-kompliant</p> <p>Analog lydindgang: To 3,5 mm stereo mini-telefonstik (blå) og et par RAC konnektorer (rød/hvid).</p>

	<p>Variable lydudgange: Ét 3,5 mm stereo mini-telefonstik (grøn).</p> <p>USB port: Én USB slave til fjernbetjeningsstøtte</p> <p>RS232 port: Ét mini-DIN 6-pin til RS232 kommunikation.</p> <p>RJ45 port: Ét RJ45 stik til styring af projektor via netværk.</p> <p>12V udgang: Ét 12 DC (jævnstrøm) / 200 mA relæudgang til drift af automatisk skærm.</p>
Trådløs	<p>Trådløs standard: IEEE802.11b/g</p> <p>OS miljø: Windows Vista/XP/2000, MAC OS X</p> <p>Support: Præsentations-lysbilleder og projektorkontrol.</p> <p>Muliggør tilslutning af op til 20 brugere samtidigt.</p> <p>4-til-1 splitskærm. Muliggør visning af fire lysbilleder på skærmen.</p> <p>Konferencekontrol-tilstand.</p>
Lampe	<p>Philips 280W brugerudskiftelig lampe (op til 2.500 timer i eco-tilstand)</p>



NOTE: Vurderingen af en projektorlampes levetid er udelukkende et mål for forringelse af lysstyrke. Den er ikke en specifikation for, hvornår lampen vil holde op med at lyse. Lampeliv defineres som den tid, det tager for for over 50% af en lampeprøvepopulation at have en nedgang i lysstyrken på ca. 50% af det nominelle lys for den pågældende lampe. Lampens nominelle levetid garanteres ikke på nogen måde. En projektorlampes faktiske driftslevetid varierer i henhold til arbejdsbetingelser og brugsmønstre. Brug af en projektor under vanskelige forhold, hvilket f.eks. kan være støvede omgivelser, høje temperaturer, mange timer om dagen og mange tænd og sluk, vil højst sandsynligt medføre forkortet driftslevetid og lampefejl.

RS232-stikfordeling

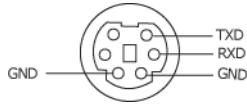

RS232-protokol

- Kommunikationsindstillinger

Forbindelsesindstillinger	Tidsinterval
Baudhastighed:	19200
Databit:	8
Paritet	Ingen
Stopbit	1

- **Kommandotyper**

Bruges til at få vist OSD-menuen og justere indstillingerne.

- **Kontrollkommandosyntaks (fra pc til projektor)**

[H][AC][SoP][CRC][ID][SoM][COMMAND]

- **Eksempel:** Kommandoen ON (TIL) (Send først nedre byte)

--> 0xBE, 0xEF, 0x10, 0x05, 0x00, 0xC6, 0xFF, 0x11, 0x11, 0x01, 0x00, 0x01

- **Liste over kontrollkommandoer**

For at se den seneste RS232 kode, skal du gå til Dell Support stedet: support.dell.com.

Kompabilitets-tilstande (analoge/digitale)

Opløsning	Opdateringsfrekvens (Hz)	Hsync. frekvens (KHz)	Pixel-klokke (MHz)
640 x 350	70,087	31,469	25,175
640 x 480	59,940	31,469	25,175
640 x 480 p60	59,940	31,469	25,175
720 x 480 p60	59,940	31,469	27,000
720 x 576 p50	50,000	31,250	27,000
720 x 400	70,087	31,469	28,322
640 x 480	75,000	37,500	31,500
848 x 480	60,000	31,020	33,750
640 x 480	85,008	43,269	36,000
800 x 600	60,317	37,879	40,000
800 x 600	75,000	46,875	49,500
800 x 600	85,061	53,674	56,250
1024 x 768	60,004	48,363	65,000
1280 x 720 p50	50,000	37,500	74,250
1280 x 720 p60	60,000	45,000	74,250
1920 x 1080 i50	50,000	28,125	74,250
1920 x 1080 i60	60,000	33,750	74,250
1280 x 720	59,855	44,772	74,500
1024 x 768	75,029	60,023	78,750
1280 x 800	59,810	49,702	83,500
1366 x 768	59,790	47,712	85,500
1360 x 768	60,015	47,712	85,500
1024 x 768	84,997	68,677	94,500
1440 x 900	59,887	55,935	106,500
1152 x 864	75,000	67,500	108,000
1280 x 960	60,000	60,000	108,000
1280 x 1024	60,020	63,981	108,000
1152 x 864	85,000	77,095	119,651
1400 x 1050	59,978	65,317	121,750
1280 x 800	84,880	71,554	122,500
1280 x 1024	75,025	79,976	135,000
1440 x 900	74,984	70,635	136,750
1680 x 1050	59,954	65,290	146,250
1280 x 960	85,002	85,938	148,500
1920 x 1080	60,000	67,500	148,500
1400 x 1050	74,867	82,278	156,000
1280 x 1024	85,024	91,146	157,000
1440 x 900	84,842	80,430	157,000
1600 x 1200	60,000	75,000	162,000

Sådan kontakter du Dell

Kunder i USA skal ringe på 800-WWW-DELL (800-999-3355).



NOTE: Hvis du ikke har en aktiv internetforbindelse, kan du finde kontaktoplysningerne på din kvittering, pakseddel, regning eller i Dells produktkatalog.

Dell™ har flere forskellige support- og servicemuligheder, både online og over telefonen. Tilgængeligheden varierer efter land og produkt, og nogle af servicemulighederne findes muligvis ikke i dit område. Hvis du vil kontakte Dell angående problemer omkring salg, teknisk support eller kundeservice:

- 1 Gå til support.dell.com.
- 2 Kontroller dit land eller område i rullemenuen **Vælg land/område** nederst på siden.
- 3 Klik på **Kontakt os** til venstre på siden.
- 4 Vælg det ønskede hyperlink for service eller support, baseret på dine behov.
- 5 Vælg, hvordan du vil kontakte Dell, efter hvad der passer bedst for dig.

Tillæg: Ordliste

ANSI Lumens — En standard for måling af lysstyrke. Det beregnes ved at opdele et billede på en kvadratmeter ind i ni lige store firkanter, måle lux (eller lysstyrken)- aflæsningen i midten af hver firkant, og finde gennemsnittet af disse ni punkter.

Aspect Ratio (Størrelsesforhold) — Det mest populære billedformat er 4:3 (4 til 3). Tidlige tv- og computervideoformater er billedformatet 4:3, hvilket betyder, at bredden af billedet er $\frac{4}{3}$ gange højden.

Brightness (Lysstyrke) — Lysmængden der udsendes fra en skærm eller en projektorskærm eller projektorenhed. Projektorens lysstyrke måles i ANSI lumens.

Color Temperature (Farvetemperatur) — Farvens udseende fra hvidt lys. Lave farvetemperaturer betyder varmere (mere gult/rødt) lys mens højere farvetemperatur betyder et mere koldt (mere blå) lys. Standardenheden for farvetemperatur er Kelvin (K).

Component Video (Komponentvideo) — En metode til levering af kvalitetsvideo i et format, der består af luminans-signalet og to separate krominans-signaler, og som defineres som 'Y'Pb'Pr' for analogt komponent og som 'Y'Cb'Cr' for digitalt komponent. Komponentvideo findes på dvd-afspillere.

Composite Video (Kompositvideo) — Et videosignal, der kombinerer luminansen (lysstyrken), krominansen (farven), sprængningen (farverefERENCE) og synkroniseringen (horisontal og vertikal synkronisering af signaler) til en signalbølgeform, der overføres på et enkelt ledningspar. Der findes tre typer formater, nemlig NTSC, PAL og SECAM.

Compressed Resolution (Komprimeret opløsning) — Hvis indgangsbilledet har en højere opløsning end den aktuelle opløsning på projektoren, skaleres billedet således, at det passer til den aktuelle opløsning på projektoren. Komprimeringen på et digitalt apparat er således, at noget af billedets indhold mistes.

Contrast Ratio (Kontrastområde) — Område for lyse og mørke værdier i et billede, eller forholdet mellem deres maksimum- og minimumværdier. Der er to metoder, der bruges af projekktionsindustrien til måling af området:

1 Full On/Off (Fuld Til/Fra) — måler forholdet mellem lyseffekten på et helt hvidt billede (fuld Til) og lyseffekten på et helt sort billede (fuld Fra).

2 ANSI — måler et mønster på 16 skiftende sorte og hvide rektangler. Den gennemsnitlige lyseffekt fra de hvide rektangler divideres med den gennemsnitlige lyseffekt fra de sorte rektangler for at bestemme ANSI-kontrastområde.

Full On/Off (Fuld Til/Fra)-kontrast er altid et større nummer end ANSI-kontrast for samme projektor.

dB— decibel—En enhed, der bruges til at udtrykke den relative forskel i strøm eller intensitet, sædvanligvis mellem to akustiske eller elektriske signaler, svarende til ti gange den fælles logaritmestørrelse af de to niveauer.

Diagonal Screen (Diagonalskærm)— En metode til måling af størrelsen af en skærm eller et projiceret billede. Den måles fra et hjørne til det modsatte hjørne. En 9FT (274,32 cm) høj, 12FT (365,76 cm) bred skærm har en diagonal på 15FT (457,20 cm). Dette dokument går ud fra, at diagonaldimensionerne er for det traditionelle 4:3-område for et computerbillede, som eksemplet ovenfor.

DHCP — Dynamic Host Configuration Protocol (Dynamisk Værtskonfigurations Protokol) — En netværksprotokol, hvormed en server automatisk kan tildele en TCP/IP adresse til en enhed.

DLP[®]— Digital Light Processing™ (Digital lysbehandling)—Refleksiv visningsteknologi, der er udviklet af Texas Instruments, og som bruger små, manipulerede spejle. Lys, der passerer gennem et farvefilter, sendes til DLP-spejle, der arrangerer de RGB-farver i et billede, der projiceres på skærmen, også kendt som DMD.

DMD— Digital Micro- Mirror Device (Digital mikrospejlenhed)— Hver DMD består af tusind hældende, mikroskopiske aluminiumslegerede spejle, der er monteret på en skjult bøjle.

DNS — Domain Name System (Domænenavnsystem) — En internet-service, som oversætter domænenavne til IP-adresser.

Focal Length (Fokallængde)— Distancen fra linseoverfladen til dens fokale punkt.

Frequency (Frekvens)— Omfanget af gentagelse i forløb pr. sekund for elektriske signaler. Måles i Hz (Hertz).

HDCP — High-Bandwidth Digital-Content Protection (Højbåndbredde Digitalt Indhold Beskyttelse)— En specifikation, udviklet af Intel™ Corporation til beskyttelse af digital underholdning over digital grænseflade såsom DVI, HDMI.

HDMI — High Definition Multimedia Interface (Højdefinitions Multimediegrænseflade) — HDMI overfører både ikke-komprimeret højdefinitions-video sammen med digital lyd og enhedskontroldata via et enkelt stik.

Hz (Hertz)— Enhed for frekvens.

IEEE802.11 — Et sæt standarder til trådløs, lokal netværks- (WLAN) kommunikation. 802.11b/g bruger 2,4GHz båndet.

Keystone Correction (Trapezkorrektionssignal)— Enhed der retter en billedskævhed (sædvanligvis en bred top/snæver bund-effekt) på et projiceret billede forårsaget af en forkert skærmvinkel.

Maximum Distance (Maksimal afstand)— Den afstand fra en skærm, som projektoren skal bruge til at vise et brugbart billede (lyst nok) i et helt mørkt rum.

Maximum Image Size (Maksimal billedstørrelse)— Det største billede en projektor kan vise i et mørkt rum. Denne størrelse er sædvanligvis begrænset af optikkens fokale rækkevidde.

Minimum Distance (Minimumafstand)— Den tætteste placering, hvormed en projektor kan fokusere et billede på en skærm.

NTSC— National Television Standards Committee (Nationa Tv-standard komite). En nordamerikansk standard for video og transmissioner, med et videoformat på 525 linjer ved 30 billeder per sekund.

PAL— Phase Alternating Line (Phasealternerende linje). En Europæisk standard for video og udsendelser, med et videoformat på 625 linjer ved 25 billeder per sekund.

Reverse Image (Spejlvendt billede)— Funktion, hvormed billedet kan spejlvendes vandret. Når det bruges i et normalt projektionsmiljø, bliver tekst, grafik m.v. vist bagvendt. Omvendt billede bruges til projektion vist bagfra.

RGB— Red, Green, Blue (Rød, Grøn, Blå)— Bruges typisk til at beskrive en skærm, der kræver separate signaler for hver af de tre farver.

S-video—En videotransmissionsstandard, der bruger et 4-bens mini-DIN-stik til at sende videoinformation på to signalkabler, der kaldes luminans (lysstyrke, Y) og krominans (farve, C). Der refereres også til S-video som Y/C.

SECAM— En fransk og international fjernsynstransmissionsstandard for video- og fjernsynstransmission, der er tæt relateret til PAL, men bruger en anden metode til at sende farvedata.

SSID — Service Set Identifiers — Et navn til identificering af den bestemte trådløse LAN, som en bruger ønsker at forbinde til.

SVGA— Super Video Graphics Array (Supervideografikrække)— 800 x 600 pixel-tælling.

SXGA— Super Extended Graphics Array (Superforlænget grafikrække)— 1280 x 1024 pixel-tælling.

UXGA— Ultra Extended Graphics Array (Ultraforlænget grafikrække)— 1600 x 1200 pixel-tælling.

VGA— Video Graphics Array (Videografikrække)—640 x 480 pixel-tælling.

WEP — Wired Equivalent Privacy — En metode til kodning af kommunikationsdata. Kodenøglen oprettes og meddeles kun den kommunikerende bruger, så kommunikationsdataene ikke kan afkodes af tredjepart.

XGA— Extended Video Graphics Array (Forlænget videografikrække)— 1024 x 768 pixel-tælling.

Zoom Lens (Zoomlinse)— Linse med variabel fokallængde, hvormed operatøren kan flytte visningen ind eller ud ved at gøre billedet mindre eller større.

Zoom Lens Ratio (Zoomlinsestørrelsesforhold)— Forholdet mellem det mindste og det største billede en linse kan projicere fra en fast afstand. For eksempel betyder et 1.4:1 zoomlinseforhold, at et 10 fods billede uden zoom ville være et 14 fods billede med fuld zoom.

Indeks

Symbols

”Closed Caption” 49

A

Audio Input (Lydininput) 46

Audio Settings (Lydindstillinger)
46

D

DC adapter 9

Dell
kontakt 92

F

Factory Reset (Standardindstilling)
50

Fejlfinding 79
Kontakt Dell 79

Fjernbetjening 29
IR-modtager 28

H

HDMI 9

Hovedenhed 7
Fokusring 7
IR-modtager 7

Kontrolpanel 7

Linse 7

Løfteknop 7

Zoom-tap 7

J

Justering af det projicerede billede
23

Indstilling af projektorhøjde 23
sænk projektoren
Hældningsjusteringshjul
23

Løftefod 23

Løfteknop 23

Justering af projektor-zoom og
fokus 24

Fokusring 24

Zoom-tap 24

K

Kontakt Dell 6, 81, 85

Kontrolpanel 27

L

Lyd-B 9

Lyd-C 9

lyd-C 9

M

Menu Position (Menu-position) 45

Menu Setting (Menuindstillinger) 44

Menu Timeout (Menu-afbrydelse) 45

Menu Transparency (Menu gennemsigtighed) 45

Mute (Tavs) 46

O

On-Screen Display (Skærmvisning) 34

Auto-Adjust (Autom. justering) 36

Billed (i PC tilstand) 36

Display (Skærm) (i pc-tilstand) 38

Display (Skærm) (i video-tilstand) 40

Hovedmenu 34

Input Select (Vælg inddata) 35

Lampe 41

Others (Andet) 44

Picture (Billed) (i video-tilstand) 37

Set Up (Opsætning) 41

P

Password 47

Password (Adgangskode) 47

Power Saving (Energispare) 46

Power Settings (Strømindstillinger) 46

Q

Quick Shutdown (Hurtig nedlukning) 47

R

Reset (Tilbagestil) 45

RJ45 9

S

Screen (Skærm) 45

Screen Capture (Skærmfangst) 45

Screen Settings (Skærmindstillinger) 45

Security Settings (Sikkerhedsindstillinger) 47

Speaker (Højtaler) 46

Specifikationer

Antal pixel 87

Brightness (Lysstyrke) 87

Dimensioner 88

Ensartethed 87

Farvehjulshastighed 87

Farvevisning 87

I/O-stik 88

Kontrastområde 87

Lyd 88

Lysventil 87

- Miljøforhold 88
- Projektionsafstand 87
- Projektionslinse 87
- Projektionsskærmstørrelse 87
- RS232-protokol 90
- Støjniveau 88
- Strømforbrug 87
- Strømforsyning 87
- Vægt 88
- Videokompatibilitet 87
- support
 - kontakt Dell 92

T

- Tænd/Sluk for projektoren
 - Sluk for projektoren 22
 - Tænd for projektoren 22
- telefonnumre 92
- Test Pattern (Testmønster) 50
- Tilslutning af projektoren
 - HDMI-kabel 18, 19, 21
 - Kompositvideokabel 16
 - Netledning 11, 12, 13, 15, 16, 17, 18, 19, 20, 21
 - RS232-kabel 13
 - S-videokabel 15
 - Til computer 11
 - Tilslutning af en computer med et RS232-kabel 13
 - Tilslutning med et HDMI-kabel 18
 - Tilslutning med et komponentkabel 17
 - Tilslutning med et

- kompositkabel 16
- Tilslutning med et S-videokabel 15
- USB-til-USB-kabel 11
- VGA-til-VGA kabel 11, 12
- VGA-til-YPbPr kabel 17

Tilslutningsporte

- Åbning til sikkerhedskabel 9
- Kompositvideostik 9
- Lydindgangsstik 9
- Lydudgangsstik 9
- Netledningsstik 9
- RS232-stik 9
- S-videostik 9
- USB-fjernstik 9
- VGA-A indgangs- (D-sub)- stik 9
- VGA-A udgang (skærm-gennemsløjfning) 9
- VGA-B indgangs- (D-sub)- stik 9

U

- Udskiftning af lampe 85

V

- Volume (Lydstyrke) 46